

MANUALE D'USO

FRULLATORE AD ALTE PRESTAZIONI

IT

USER MANUAL

HIGH PERFORMANCE BLENDER

EN

MANUEL DE L'UTILISATEUR

MÉLANGEUR HAUTE PERFORMANCE

FR

GEBRAUCHSANLEITUNG

HOCHLEISTUNGS-STANDMIXER

DE

GEBRUIKSAANWIJZING

HOOGWAARDIGE BLENDER

NL

MANUAL DE USO

LICUADORA DE ALTO RENDIMIENTO

ES

MANUAL DE USO

MISTURADOR DE ALTO RENDIMIENTO

PT

BRUKSANVISNING

HÖGPRESTERANDE BLANDARE

SV

РУКОВОДСТВО ПО ЭКСПЛУАТАЦИИ

ВЫСОКОПРОИЗВОДИТЕЛЬНЫЙ БЛЕНДЕР

RU

BRUGSANVISNING

HØJTYDENDE BLENDER

DA

INSTRUKCJA OBSŁUGI

WYSOKOWYDAJNY BLENDER

PL

KÄYTTÖOHJE

TEHOKAS TEHOSEKOITIN

FI

BRUKSANVISNING

BLENDER MED HØY YTELSE

NO

كتيب الاستخدام

الخلاط عالي الأداء

AR

 smeg

Gentile Cliente, La ringraziamo vivamente per il Suo acquisto. I nostri prodotti sono unici perchè uniscono una spiccata ricerca estetica alla progettazione tecnica innovativa. Essi sono coordinati con altri prodotti in gamma e possono costituire elementi d'arredo e di design. Augurandole di apprezzare appieno le funzionalità del Suo elettrodomestico, Le porgiamo i nostri più cordiali saluti.

Dear Customer, Thank you for purchasing one of our appliances. Our products are unique because they combine iconic style with innovative technical solutions. They match perfectly with other products in our range and work equally well as a standalone design objects in your kitchen. We hope you enjoy using your new appliance! Best regards.

Cher client, merci beaucoup pour votre achat. Nos produits sont uniques car ils combinent une forte recherche esthétique avec une conception technique innovante. Ils sont coordonnés avec d'autres produits de la gamme et peuvent constituer des éléments d'ameublement et de design. En espérant que vous pourrez apprécier pleinement votre nouvel appareil électroménager, nous vous adressons nos meilleures salutations.

Sehr geehrter Kunde, wir danken Ihnen herzlichst für den Kauf. Unsere Produkte sind einzigartig, da sich in ihnen eine gewissenhafte Designforschung und eine innovative technische Planung vereinen. Sie sind mit anderen Produkten des Sortiments kombinierbar und stellen ausgefallene Einrichtungs- und Designgegenstände dar. Wir hoffen, dass Sie Ihr neues Haushaltsgerät voll und ganz schätzen werden und verbleiben mit freundlichen Grüßen.

Beste klant, hartelijk dank voor uw aankoop. Onze producten zijn uniek omdat ze esthetiek combineren met innovatief technisch ontwerp. De producten zijn uitstekend te combineren andere producten van het assortiment en kunnen worden gebruikt als meubel- en designelementen. We hopen dat u volop van uw nieuwe huishoudelijke apparaat zult genieten. Met vriendelijke groet.

Estimado cliente, le damos las gracias por su compra. Nuestros productos son únicos porque combinan una notable búsqueda estética con un diseño técnico innovador. Se combinan con otros productos de la gama y se pueden utilizar como elementos de decoración y diseño. Le deseamos que pueda apreciar plenamente su nuevo electrodoméstico. Le enviamos nuestros saludos más cordiales.

Prezado cliente, Muito obrigado pela sua compra. Os nossos produtos são únicos porque combinam uma forte busca estética com um desenho técnico inovador. São coordenados com outros produtos da linha e podem constituir elementos de decoração e design. Esperando que possa desfrutar totalmente das funcionalidades do seu eletrodoméstico, enviamos-lhe os nossos melhores cumprimentos.

Bäste kund, vi vill tacka dig för ditt köp. Våra produkter är unika eftersom de kombinerar ett estetiskt nytankande med innovativ teknik. Våra produkter passar med de andra i samma serie och kan användas som föremål inom heminredningen för att ge en särskild känsla av stil i ditt hem. Vi hoppas att du till fullo kommer att uppskatta funktionerna hos din hushållsmaskin. Med bästa hälsningar.

Уважаемый покупатель! Благодарим Вас за покупку. Наши изделия уникальны, поскольку они сочетают в себе великолепный дизайн и передовые технические решения. Кроме того, они комбинируются с другими изделиями из этой линейки и могут стать стильными элементами интерьера и дизайна. Надеемся, что Вы в полной мере оцените функциональные возможности Вашего бытового прибора. С наилучшими пожеланиями.

Kære Kunde, mange tak for dit køb. Vores produkter er unikke, da de forener æstetisk research og innovativt teknisk design. De passer perfekt sammen med de andre produkter i serien, og kan stå som et enkeltstående møbel af design. Vi håber, at du vil værdsætte din hårde hvidevares funktionalitet, og sender de bedste hilsener.

Szanowny Kliencie, Dziękujemy za Twój zakup. Nasze produkty są wyjątkowe, ponieważ łączą intensywne badania estetyczne z innowacyjnym projektem technicznym. Są one skoordynowane z innymi produktami z asortymentu i mogą stanowić elementy wyposażenia i wystroju. Mamy nadzieję, że będą Państwo mogli w pełni korzystać z funkcjonalności tego urządzenia. Serdecznie pozdrawiamy.

Arvoisa Asiakas, kiitamme sinua hankintasi johdosta. Tuotteemme ovat ainutlaatuisia, koska niissä yhdistyvät esteettisyys ja innovatiivinen tekninen suunnittelu. Ne sopivat yhteen muiden valikoimaan kuuluvien tuotteiden kanssa toimien samalla sisustus- ja design-tuotteina. Toivomme, että voit nauttia taysin siemauksin kodinkoneesi toiminnosta. Sydämellisin terveisin.

Kjære kunde. Vi takker for at dere valgte å kjøpe et av våre produkter. Våre produkter er unike fordi de forener søken etter estetikk med en nyskapende teknisk design. De koordineres med andre produkter i vårt sortiment og kan ha funksjon som både møbel- og designvare. Vi håper du får fullt utbytte av ditt husholdningsapparat, og sender deg våre beste hilsener.

تحتفظ جهة التصنيع بحقها في إجراء أية تغييرات تراها ضرورية لتحسين منتجاتها دون إخطار مسبق. لذا، تعتبر الرسوم التوضيحية والأوصاف الواردة في هذا الدليل غير ملزمة ولكنها إرشادية فقط.

Model: BLC01 - BLC02

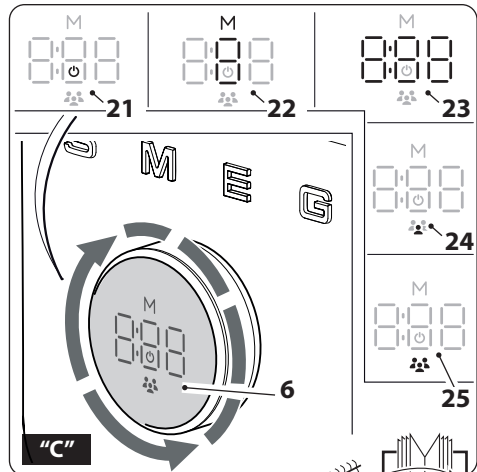
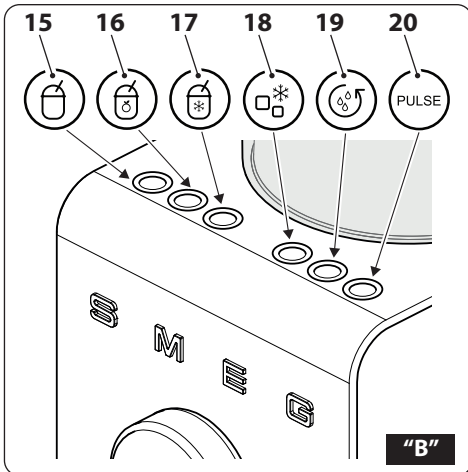
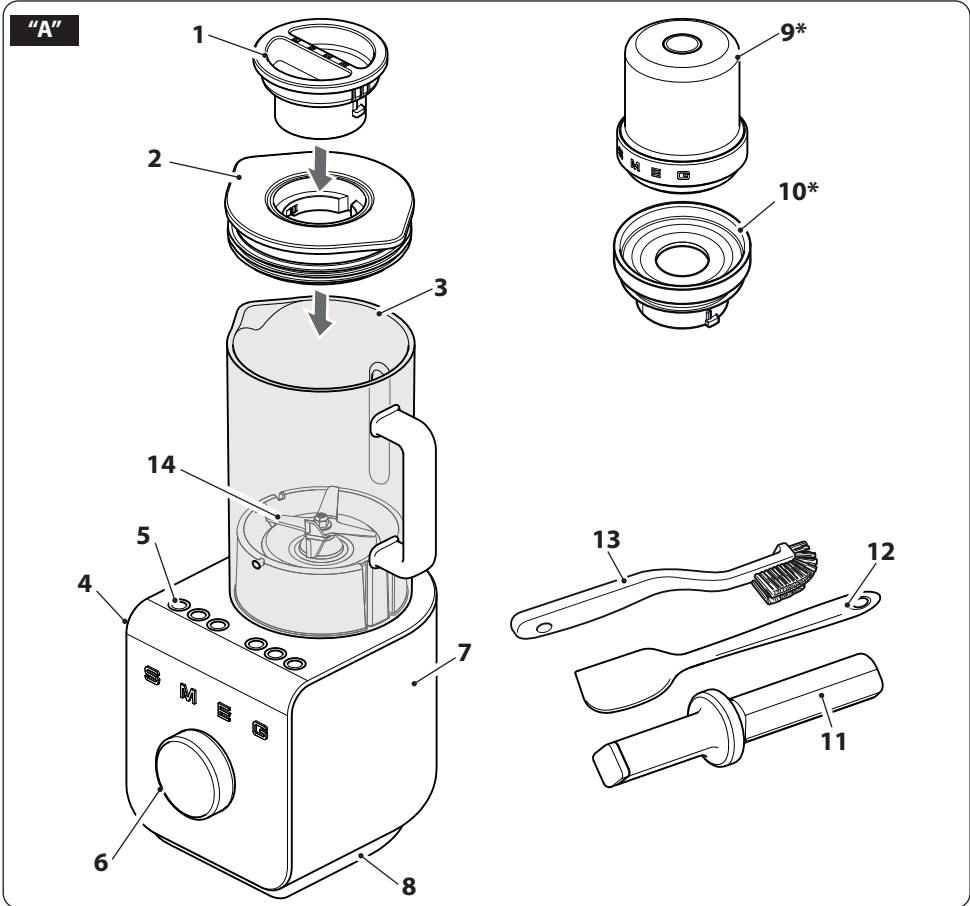

"D"

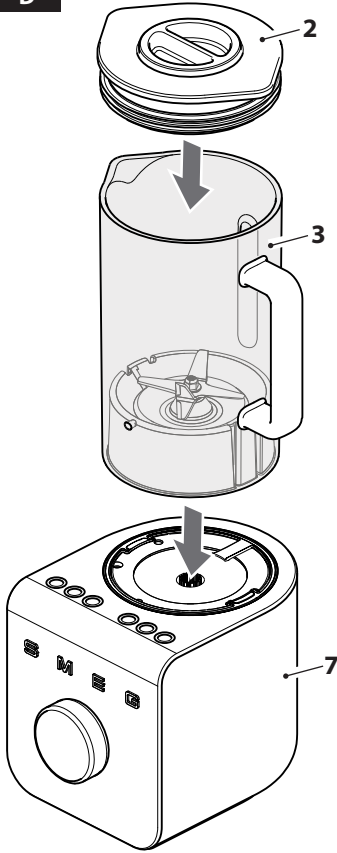

"E"

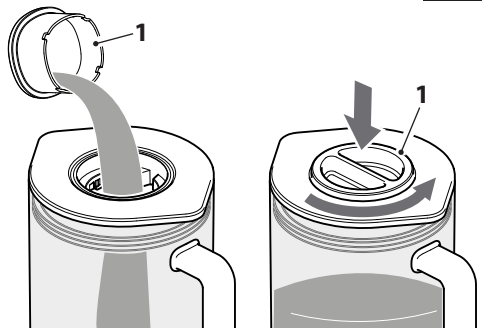

"F"

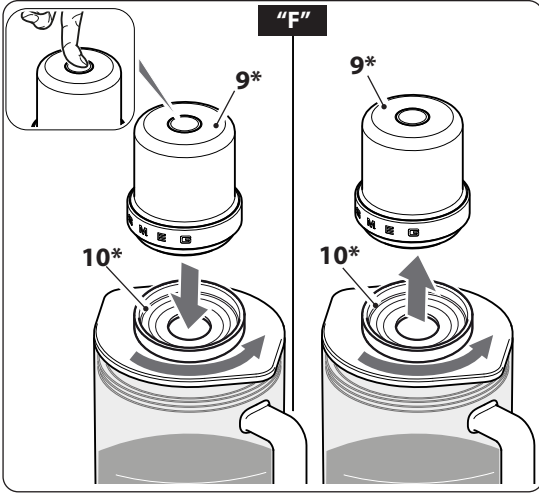

"G"

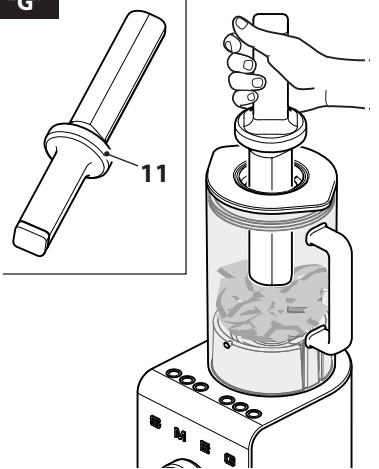

"H"

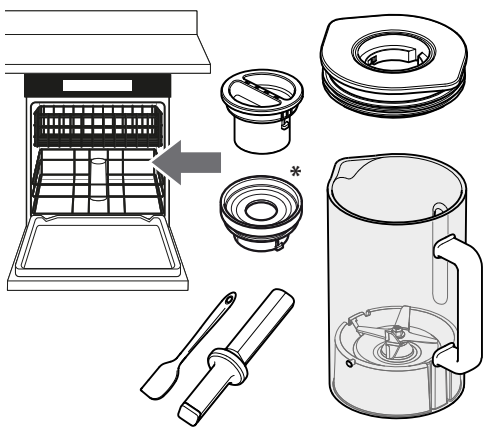

Informazioni importanti per l'utente / Important information for the user
Informations importantes pour l'utilisateur / Wichtige Informationen für den Benutzer
Belangrijke informatie voor de gebruiker / Información importante para el usuario
Informações importantes para o utilizador / Viktig information for användaren
Важная информация для пользователя / Vigtig information til brugeren
Ważne informacje dla użytkownika / Tärkeittä tietoja käyttäjälle
Viktig informasjon for brukere / معلومات هامة للمستخدم

! Avvertenze / Instructions / Avertissements / Hinweise / Waarschuwingen / Advertencias / Advertências / Varningar / Меры предосторожности / Advarsler / Ostrzeżenia / Varoitus / Advarsler / تحذيرات

Informazioni generali su questo manuale d'uso, di sicurezza e per lo smaltimento finale / General information on this user manual, on safety and final disposal / Informations générales sur ce manuel d'utilisation, sur la sécurité et sur l'élimination définitive de l'appareil / Allgemeine Informationen zu dieser Gebrauchsanleitung, zur Sicherheit und die endgültige Entsorgung / Algemene informatie over deze handleiding, veiligheidsinstructies en uiteindelijke verwerking / Información general del manual relativa al uso, la seguridad y la eliminación final / Informações gerais sobre este manual do utilizador, segurança e para a eliminação final / Allmän information om denna bruksanvisning, om säkerhet och för sluttigt bortskaffande / Общая информация о данном руководстве по эксплуатации, безопасности и окончательной утилизации / Generelle oplysninger om denne betjenings- og sikkerhedsvejledning samt endelig bortskaffelse / Oğólne informacje dotyczące użytkowania, bezpieczeństwa i utylizacji / Käyttöohjeita, turvallisuutta ja käytöstä poistoa koskevat yleisetiedot / Generell informasjon om denne brukerveiledningen, sikkerhet og endelig kassering av produktet / معلومات عامة عن دليل استخدام هذا الجهاز وسلامة استخدامه وكيفية التخلص من الجهاز بشكل نهائي

📖 Descrizione / Description / Description / Beschreibung / Beschrijving / Descripción / Descrição / Beskrivning / Описание / Beskrivelse / Opis / Kuvaus / Beksrivelse / الوصف

Descrizione dell'apparecchio / Appliance description / Description de l'appareil / Beschreibung des Geräts / Omschrijving van het apparaat / Descripción del aparato / Descrição do aparelho / Beskrivning av apparaten / Описание прибора / Beskrivelse af apparatet / Opis urządzenia / Laitteen kuvaus / Beskrivelse av apparatet / وصف الجهاز

👉 Uso / Use / Utilisation / Gebrauch / Gebruik / Uso / Utilização / Användning / Использование / Anvendelse / Użytkowanie / Käyttö / Bruk / الإستعمال

Informazioni sull'uso dell'apparecchio / Information on using your appliance / Informations sur l'utilisation de l'appareil / Informationen zum Gebrauch des Geräts / Informatie over het gebruik van het apparaat / Información sobre el uso del aparato / Informações sobre a utilização do aparelho / Information om användning av apparaten / Информация об использовании прибора / Oplysninger om brug af apparatet / Informacje dotyczące użytkowania urządzenia / Laitteistoa koskevat käyttöohjeet / Informasjon om bruken av apparatet / معلومات عن استخدام الجهاز

🔧 Pulizia e manutenzione / Cleaning and care / Nettoyage et entretien / Reinigung und Wartung / Reiniging en onderhoud / Limpieza y mantenimiento / Limpeza e manutenção / Rengöring och underhåll / Чистка и техническое обслуживание / Rengöring og vedligeholdelse / Czyszczenie i konserwacja / Puhdistus ja hoito / Rengjøring og vedlikehold / التنظيف و الصيانة

Informazioni per la corretta pulizia e manutenzione dell'apparecchio / Information for proper cleaning and maintenance of the appliance / Informations pour un nettoyage et un entretien corrects de l'appareil / Informationen zur ordnungsgemäßen Reinigung und Wartung des Geräts / Informatie voor de juiste wijze van reinigen en onderhoud van het apparaat / Información sobre la limpieza y el mantenimiento correctos del aparato / Informações para a limpeza e manutenção corretas do aparelho / Information for korrekt rengöring och underhåll av apparaten / Информация по корректной очистке и техобслуживанию прибора / Oplysninger om korrekt rengøring og vedligeholdelse af apparatet / Informacje dotyczące prawidłowego czyszczenia i konserwacji urządzenia / Laitteistoa oikeaa puhdistusta ja huoltoa koskevat tiedot / Informasjon for korrekt rengjøring og vedlikehold av apparatet / معلومات لتنظيف وصيانة الجهاز بشكل صحيح

! Avvertenza di sicurezza / Safety instructions / Consignes de sécurité / Sicherheitshinweise / Veiligheidswaarschuwingen / Advertencia de seguridad / Advertências de segurança / Säkerhetsvarning / Предупреждение о безопасности / Sikkerhedsanvisninger / Ostrzeżenia dotyczące bezpieczeństwa / Turvallisuteen liittyvät varoitukset / Sikkerhetsadvarsler / تحذير للسلامة

i Informazione / Information / Information / Information / Informatie / Información / Informação / Information / Информация / Information / Informacja / Tietoja / Informasjon / معلومات

📝 Suggerimento / Advice / Conseil / Empfehlungen / Aanbeveling / Sugerencia / Sugestões / Råd / Рекомендация / Forslag / Porada / Neuvo / Forslag / اقتراحات

*Di serie su determinati modelli. Disponibile anche come accessorio opzionale./ *Standard on certain models. Also available as optional accessory./ *De série sur certains modèles. Également disponible en tant qu'accessoire./ *In bestimmten Modellen serienmäßig. Auch als optionales Zubehör erhältlich./ *Standaard op bepaalde modellen. Ook beschikbaar als optioneel accessoire./ *De serie en determinados modelos. También disponible como accesorio opcional./ *De série em determinados modelos. Disponível também como acessório opcional./ *Standard på vissa modeller. Tillgängligt även som valfritt tillbehör./ *В базовой комплектации на некоторых моделях. Доступно также в качестве дополнительной принадлежности./ *Standard på vissa modeller. Kan også fås som ekstraudstyr./ *Standardowo w określonych modelach. Dostępna również jako wyposażenie dodatkowe./ *Vakiouarusteena tiettyissä malleissa. Saatavana myös lisävarusteena./ *I serie på enkelte modeller. Tilgjengelig også som valgfritt tilbehør./

Consigliamo di leggere attentamente questo manuale, che riporta tutte le indicazioni per mantenere inalterate le qualità estetiche e funzionali dell'apparecchio acquistato.

Per ulteriori informazioni sul prodotto: www.smeg.com

We advise you to read this manual carefully, as it contains all the instructions for managing the appliance's aesthetic and functional qualities. For further information on the product: www.smeg.com

Nous conseillons de lire attentivement ce manuel, qui comprend toutes les indications pour maintenir inaltérées les qualités esthétiques et fonctionnelles de l'appareil acheté.

Pour obtenir des informations supplémentaires sur le produit : www.smeg.com

Wir empfehlen, diese Bedienungsanleitung, die sämtliche Anweisungen enthält, um das Aussehen und die Funktionsfähigkeit des Geräts zu erhalten, sorgfältig zu lesen.

Für weitere Informationen über das Produkt wird auf www.smeg.com verwiesen

We adviseren om deze handleiding aandachtig door te lezen. Ze bevat aanwijzingen die nodig zijn om de esthetische en functionele eigenschappen van het gekochte apparaat intact te houden.

Bezoek voor meer informatie over het product: www.smeg.com

Aconsejamos leer atentamente este manual que contienen todas las indicaciones para mantener inalterada la calidad estética y funcional del aparato adquirido.

Más información sobre el producto en: www.smeg.com

Aconselhamos que leia atentamente este manual, que refere todas as indicações para manter inalteradas as qualidades estéticas e funcionais do aparelho comprado.

Para mais informações sobre o produto: www.smeg.com

Vi rekommenderar att ni noga läser denna handbok som anger alla de nödvändiga anvisningarna för att bibehålla den inköpta apparatens utseende och funktioner.

För mer information om produkten: www.smeg.com

Мы рекомендуем вам внимательно прочитать данное руководство, в котором приводятся все указания, необходимые для поддержания неизменными эстетических и функциональных свойств приобретенного прибора.

Дополнительную информацию об изделии можно получить на сайте: www.smeg.com

Vi anbefaler, at du nøje læser denne vejledning, som indeholder alle anvisninger til at holde det købte apparat i perfekt funktionsmæssig og æstetisk stand.

For yderligere informationer om produktet: www.smeg.com

Zalecamy uważne przeczytanie niniejszej instrukcji, która zawiera wszystkie wskazania dla utrzymania jakości estetyki i funkcjonalności zakupionego urządzenia.

Dalsze informacje dotyczące produktu znajdują się na stronie: www.smeg.com

Lue tämä käyttöopas huolellisesti. Ohjeita noudattamalla taataan laitteen oikeaoppinen ylläpito ja sen ominaisuuksien säilyvyys.

Tuotteeseen liittyvät lisätiedot löytyvät osoitteesta www.smeg.com

Vi anbefaler at du leser denne brukerveiledningen grundig, da den inneholder alle indikasjonjer for å bevare de estetiske og funksjonelle kvalitetene til produktet du har kjøpt.

For ytterligere informasjon om produktet: www.smeg.com

نصح بقرءة هذا الكتيب بعناية حيث يضم جميع التعليمات التي تضمن الحفاظ على الخصائص الجمالية والوظيفية للمنتج الذي قمت بشرائه.
المزيد من المعلومات عن الشئج برجاء زيارة www.smeg.com

*Di serie su determinati modelli. Disponibile anche come accessorio opzionale./ *Standard on certain models. Also available as optional accessory./ *De série sur certains modèles. Également disponible en tant qu'accessoire./ *In bestimmten Modellen serienmäßig. Auch als optionales Zubehör erhältlich./ *Standaard op bepaalde modellen. Ook beschikbaar als optioneel accessoire./ *De serie en determinados modelos. También disponible como accesorio opcional./ *De série em determinados modelos. Disponível também como acessório opcional./ *Standard på vissa modeller. Tillgängligt även som valfritt tillbehör./ *В базовой комплектации на некоторых моделях. Доступно также в качестве дополнительной принадлежности./ *Standard på visse modeller. Kan også fås som ekstraudstyr./ *Standardowo w określonych modelach. Dostępna również jako wyposażenie dodatkowe./ *Vakiovarusteena tiettyissä malleissa. Saatavana myös lisävarusteena./ *I serie på enkelte modeller. Tilgjengelig også som valgfritt tilbehør./ *ملحق يأت مع بعض السلاج. متاح أيضًا كملحق إضافي

Il costruttore si riserva di apportare senza preavviso tutte le modifiche che riterrà utili al miglioramento dei propri prodotti. Le illustrazioni e le descrizioni contenute in questo manuale non sono quindi impegnative ed hanno solo valore indicativo.

The manufacturer reserves the right to make any changes deemed useful for the improvement of its products without prior notice. The illustrations and descriptions contained in this manual are therefore not binding and are merely indicative.

Le fabricant se réserve la faculté d'apporter, sans préavis, toutes les modifications qu'il jugera utiles pour l'amélioration de ses produits. Les illustrations et les descriptions figurant dans ce manuel ne sont pas contraignantes et n'ont qu'une valeur indicative.

Der Hersteller behält sich vor, ohne vorherige Benachrichtigung alle Änderungen vorzunehmen, die er zur Verbesserung seiner Produkte für nützlich erachtet. Die in diesem Handbuch enthaltenen Illustrationen und Beschreibungen sind daher unverbindlich und dienen nur zur Veranschaulichung.

De fabrikant behoudt zich het recht voor zonder waarschuwing alle wijzigingen aan te brengen die hij nodig acht om zijn producten te verbeteren. De afbeeldingen en de beschrijvingen die aanwezig zijn in deze handleiding zijn niet bindend, en hebben enkel een aanduidende waarde.

El fabricante se reserva el derecho a aportar sin aviso previo todas las modificaciones que considere útiles para la mejora de sus propios productos. Las ilustraciones y las descripciones contenidas en este manual no comprometen, por tanto, al fabricante y tienen un valor meramente indicativo.

O fabricante reserva-se o direito de efetuar, sem aviso prévio, qualquer modificação que vise o melhoramento dos respetivos produtos. As ilustrações e descrições contidas neste manual, não são, por isso, vinculativas e possuem apenas valor indicativo.

Tillverkaren förbehåller sig rätten att genomföra alla de ändringar som anses nödvändiga för att förbättra de egna produkterna utan att meddela detta i förväg. De illustrationer och beskrivningar som finns i denna bruksanvisning är vägledande och därmed inte bindande.

Производитель оставляет за собой право вносить без предупреждения все изменения, которые посчитает полезными для улучшения собственной продукции. Рисунки и описания, содержащиеся в данном Руководстве по эксплуатации, не имеют обязательств и имеют ознакомительный характер.

Producenten forbeholder sig retten til at foretage eventuelle ændringer, der anses for at være en forbedring af det oprindelige produkt, uden forudgående varsel. Illustrationer og beskrivelser i denne betjeningsvejledning er derfor ikke bindende og kun vejledende.

Producent zastrzega sobie prawo do nanoszenia, bez uprzedniego powiadomienia, wszelkich zmian, które uzna za przydatne w celu ulepszenia swoich produktów. Rysunki i opisy zawarte w niniejszej instrukcji nie są zobowiązujące i mają charakter poglądowy.

Valmistaja pidättää itsellään oikeuden tehdä ohjeisiin mielestään tarpeellisia muutoksia ilman ennakkoilmoitusta. Tässä oppaassa olevat kuvat ja piirroksot eivät näin ollen ole sitovia, vaan ne annetaan vain viitteellisessä mielessä.

Produzenten forbeholder seg rett til endringer på sine produkter grunnet tekniske fremskritt, uten forutgående varsel. Illustrasjonene og beskrivelsene i denne bruksanvisningen er derfor ikke bindende og skal kun betraktes som retningsgivende.

”تحتفظ جهة التصنيع لنفسها بالحق في القيام بجميع التعديلات التي تراها مناسبة لتحسين منتجاتها دون إنذار مسبق. ولذلك، لا تعتبر الرسوم التوضيحية والأوصاف الواردة في هذا الدليل ملزمة وإنما ذات قيمة إرشادية فقط“



BEZPIECZEŃSTWO

Ostrzeżenia

Niniejsza instrukcja stanowi nieodłączną część urządzenia i musi być przechowywana w całości oraz w zasięgu ręki użytkownika przez cały okres eksploatacji produktu.

Przeznaczenie

Nieprzestrzeganie ostrzeżeń dotyczących bezpieczeństwa oraz nieprzezczytanie instrukcji obsługi może prowadzić do niewłaściwego użytkowania urządzenia oraz obrażeń ciała.

- Nie używać urządzenia do celów innych niż te, do których zostało przeznaczone. Urządzenia można używać do mieszania i miksowania różnych składników oraz do kruszenia lodu. Każde inne użycie jest nieprawidłowe.
- Urządzenie nie zostało zaprojektowane do działania z zewnętrznymi programatorami czasowymi lub z systemami zdalnego sterowania.
- Używać wyłącznie w zamkniętym otoczeniu.
- Urządzenie i jego akcesoria są przeznaczone do użytku domowego oraz podobnych zastosowań, jak np.:
 - w kuchniach dla pracowników sklepów, biur oraz w innych miejscach pracy;
 - w pensjonatach typu B&B i gospodarstwach agroturystycznych;
 - przez klientów hoteli, moteli i innych struktur turystycznych.
- Inne zastosowanie, jak np. w restauracjach, barach i kawiarniach jest niewłaściwe.
- Nie używać urządzenia do celów innych niż te, do których zostało przeznaczone.

- Urządzenie nie może być używane przez osoby (w tym dzieci) o ograniczonych zdolnościach fizycznych, zmysłowych lub psychicznych, lub nieposiadające odpowiedniego doświadczenia i wiedzy w zakresie użytkowania urządzeń elektrycznych chyba, że będzie się to odbywać po ich odpowiednim przeszkoleniu i pod kontrolą osób dorosłych, odpowiedzialnych za ich bezpieczeństwo.
- Dzieciom nie wolno bawić się urządzeniem. Przechowywać urządzenie i kabel w miejscu niedostępnym dla dzieci.

Ogólne zalecenia dotyczące bezpieczeństwa

W celu zapewnienia bezpiecznego użytkowania zastosować się do wszystkich ostrzeżeń:

- Przed użyciem urządzenia uważnie przeczytać niniejszą instrukcję obsługi.
- Podczas działania urządzenia nie pozostawiać go bez nadzoru.
- Nie wolno zanurzać urządzenia, kabla zasilającego i wtyczki w wodzie lub innej cieczy.
- Nie używać urządzenia, jeśli kabel zasilający lub wtyczka są uszkodzone lub, jeśli urządzenie upadło na ziemię, lub zostało uszkodzone w jakikolwiek inny sposób. Skontaktować się z Posprzedazowym Serwisem Obsługi Technicznej w celu jego wymiany.
- Kabel jest celowo krótki, aby uniknąć wypadków. Nie używać przedłużacza.
- Unikać kontaktu kabla zasilającego z ostrymi krawędziami.
- Podczas wyciągania wtyczki z gniazdka prądu nigdy nie ciągnąć za kabel.



Ostrzeżenia

- Nie umieszczać urządzenia na kuchni gazowej lub elektrycznej, lub w jej pobliżu, wewnątrz piekarnika, lub w pobliżu źródeł ciepła.
- Nigdy nie próbować zmieniać ani naprawiać urządzenia: w przypadku usterki zlecić naprawę wyłącznie wykwalifikowanemu technikowi lub skontaktować się z Serwisem Obsługi Technicznej.
- Nigdy nie próbować gasić płomieni/pożaru wodą: wyłączyć urządzenie, wyjąć wtyczkę z gniazdka i stłumić płomień pokrywką lub kocem gaśniczym.
- Podczas pracy urządzenia, unikać kontaktu z ruchomymi częściami. Aby uniknąć obrażeń lub uszkodzenia urządzenia podczas funkcjonowania trzymać dłonie, włosy, odzież i narzędzia z dala od części w ruchu.
- Podczas nieużytkowania, pozostawienia bez nadzoru lub w przypadku awarii zawsze odłączyć urządzenie od zasilania.
- Przed rozpoczęciem montażu i demontażu komponentów zawsze odłączyć urządzenie od zasilania.
- Przed rozpoczęciem czyszczenia zawsze odłączyć urządzenie od zasilania i poczekać aż ostygnie.
- Nie stosować blendera kielichowego bez pokrywki.
- Przed włączeniem sprawdzić, czy pokrywka jest prawidłowo zamknięta.
- Nie napełniać nadmiernie blendera kielichowego (maksymalnie 1,5 litra).
- Nie stosować go w połączeniu z częściami lub akcesoriami innego produktu.
- Używać wyłącznie oryginalnych części

zamiennych dostarczonych przez producenta. Stosowanie nieoryginalnych części zamiennych może być przyczyną pożaru, porażenia prądem lub innych obrażeń.

- Ustawić blender kielichowy wyłącznie na płaskiej i suchej powierzchni.
- Nie włączać blendera, gdy kielich jest pusty, ponieważ może to spowodować trwałe uszkodzenie zespołu noży.
- Nie stosować blendera kielichowego jako schowka na przedmioty. Trzymać urządzenie puste przed i po użyciu.

Ostrzeżenia dotyczące omawianego urządzenia

- Nie wlewać gorących płynów o objętości większej niż 1 l. W przypadku wiania gorących płynów, nie przetwarzać ich przez czas dłuższy niż 1 minutę.
- Aby ograniczyć ryzyko obrażeń i nie uszkodzić blendera kielichowego nie wkładać do dzbanka dłoni lub narzędzi, jak na przykład sztućce, podczas jego działania. Można stosować wyłącznie dołączony popychacz. Używać znajdującej się w wyposażeniu łopatki lub szczotki do czyszczenia tylko wtedy, gdy blender kielichowy jest wyłączony.
- Nie stosować żrących detergentów lub tnących przedmiotów do mycia lub usuwania resztek z dzbanka.
- Noże są bardzo ostre: Niebezpieczeństwo przecięcia!
Unikać dotykania noży i ruchomych części.
- Nie uruchamiać blendera bez założonego dzbanka.



- Instrukcje na temat prawidłowego czyszczenia urządzenia wskazano w punkcie „Czyszczenie i konserwacja”.

Ostrzeżenia dotyczące pompy próżniowej*

- Nie umieszczać pompy próżniowej na kuchni gazowej lub elektrycznej, lub w jej pobliżu, wewnątrz piekarnika, lub w pobliżu źródeł ciepła.
- Nie miksować żadnych składników podczas działania pompy próżniowej. Próżnię zastosować zawsze przed miksowaniem.
- Nie miksować bez uprzedniego prawidłowego umieszczenia na pokrywce nasadki do pompy próżniowej.
- Przed użyciem upewnić się, że pompa próżniowa posiada cztery baterie AA, które są prawidłowo włożone. Akcesorium nie będzie działać, jeśli nie zostanie prawidłowo zmontowane.
- Przed wyjęciem lub wymianą baterii upewnić się, że pompa próżniowa nie pracuje.
- Używać wyłącznie baterii AA włożonych zgodnie ze wskazaną na pompie próżniowej biegunowością.
- Włożyć baterie zgodnie ze wskazaną biegunowością.
- Wyjąć rozładowane baterie i bezpiecznie je zutylizować.
- Zaciski zasilania nie mogą być zwarte.
- Wyjąć baterie z pompy próżniowej, jeśli nie była ona używana przez sześć miesięcy lub dłużej.
- Nie uruchamiać pompy próżniowej w sposób inny niż wskazany w niniejszej

instrukcji.

- Nie kłaść żadnych przedmiotów na pompie próżniowej podczas jej przechowywania.
- Utrzymywać pompę próżniową w czystości.
- Postępować zgodnie z instrukcjami dotyczącymi czyszczenia, wskazanymi w niniejszej instrukcji.
- Pompa próżniowa nie może być używana przez osoby (w tym dzieci) o ograniczonych zdolnościach fizycznych, zmysłowych lub psychicznych, lub nieposiadające odpowiedniego doświadczenia i wiedzy w zakresie jej użytkowania chyba, że będzie się to odbywać po ich odpowiednim przeszkoleniu i pod kontrolą osób dorosłych, odpowiedzialnych za ich bezpieczeństwo.
- Trzymać poza zasięgiem dzieci.
- Nigdy nie próbować zmieniać ani naprawiać pompy próżniowej: w przypadku usterki zlecić naprawę wykwalifikowanemu technikowi lub skontaktować się z Serwisem Obsługi Technicznej.
- To akcesorium jest przeznaczone wyłącznie do użytku domowego. Nie używać akcesorium do celów innych niż te, do których zostało przeznaczone.
- Nie stosować na zewnątrz. Niewłaściwe użytkowanie może doprowadzić do obrażeń ciała.
- Nie używać nasadki do pompy próżniowej podczas przetwarzania gorących płynów.

*Standardowo w określonych modelach. Dostępna również jako wyposażenie dodatkowe.



Ostrzeżenia

- Pompa próżniowa jest przeznaczona wyłącznie do stosowania z blenderem kielichowym BLC01 i BLC02 firmy Smeg.

Podłączenie urządzenia

Upewnij się, że napięcie i częstotliwość sieci elektrycznej odpowiadają tym wskazanym na tabliczce znamionowej na dnie urządzenia.

W przypadku niezgodności między gniazdkiem a wtyczką urządzenia, prosimy o kontakt z Serwisem Obsługi Technicznej w celu wymiany wtyczki.

Odpowiedzialność producenta

Producent zrzeka się wszelkiej odpowiedzialności za szkody osobowe lub rzeczowe powstałe w wyniku:

- użytkowania urządzenia w sposób inny niż przewidziany;
- nieprzeczytania instrukcji użytkowania;
- naruszenia nawet jednej części urządzenia;
- stosowania nieoryginalnych części zamiennych;
- nieprzestrzegania ostrzeżeń bezpieczeństwa.



Starannie przechowywać niniejszą instrukcję obsługi. W przypadku przekazania urządzenia innym osobom, należy im również oddać niniejszą instrukcję obsługi.

Niniejszą instrukcję można pobrać na stronie internetowej Smeg „www.smeg.com”.

UTYLIZACJA



Urządzenie należy poddać utylizacji oddzielnie od innych odpadów (Dyrektywa 2012/19/WE).

- Omawiane urządzenie nie zawiera substancji w ilościach niebezpiecznych dla zdrowia i środowiska, zgodnie z obowiązującymi dyrektywami europejskimi.
- Nie wolno utylizować zużytych urządzeń elektrycznych wraz z odpadami domowymi! Zgodnie z obowiązującymi przepisami, zużyte urządzenia elektryczne należy oddać do centrum selektywnej zbiórki odpadów elektrycznych i elektronicznych. Aby uzyskać więcej informacji, należy zwrócić się do lokalnych władz lub pracowników punktów selektywnej zbiórki odpadów.
- Oddać materiały z opakowania do odpowiednich punktów selektywnej zbiórki odpadów.



OPIS URZĄDZENIA (Rys. A)

- 1 Zatyczka dozująca.
- 2 Pokrywka z otworem.
- 3 Dzbaneł o pojemności 1,5 litra.
- 4 Przycisk ON/OFF.
- 5 Panel sterowania.
- 6 Pokrętko sterujące i wyświetlacz.
- 7 Korpus silnika.
- 8 Podstawa antypoślizgowa.
- 9 Pompa próżniowa.*
- 10 Nasadka do pompy próżniowej.*
- 11 Popychacz.
- 12 Łopatka.
- 13 Szczotka do czyszczenia.

PRZED ROZPOCZĘCIEM UŻYTKOWANIA

- Zdjąć wszystkie ewentualne etykiety i naklejki z komponentów i wyczyścić podstawę silnika wilgotną szmatką.
- Zdjąć dzbanek z blendera. Dokładnie umyć i wysuszyć wszystkie komponenty (patrz „Czyszczenie elementów”).

OPIS ELEMENTÓW (Rys. A)

Zatyczka dozująca (1)

Zatyczki można użyć do dozowania składników (maks. 30 ml).

Pokrywka z otworem (2)

Pokrywka posiada uszczelkę szczelnie zamykającą dzbanek. Poza tym, na środku znajduje się otwór, który ułatwia bezpieczne dodawanie składników i stosowanie popychacza podczas pracy blendera.

Dzbaneł z Tritan™ Renew o pojemności 1,5 litra (3)

Dzbaneł posiada wygodny dziobek oraz podziałkę wskazującą litry i filiżanki. Minimalna pojemność wynosi 0,25 litra (1 filiżanka) a maksymalna 1,5 litra (6 filiżanek).

Noże dzbanka (14)

Zespół noży wykonanych ze stali nierdzewnej umożliwia kruszenie kostek lodu, przygotowywanie przecierów, musów, koktajli, zup itp.

OPIS AKCESORIÓW (Rys. A)

Pompa próżniowa (9)*

Używać pompy próżniowej, aby zachować smaki i konsystencję przepisu.

Wytworzenie próżni wewnątrz dzbanka blendera przed rozpoczęciem miksowania zielonych smoothies i sosów warzywnych może uwydatnić smak, konsystencję i poprawić ogólne wrażenia smakowe.

Popychacz (11)

Można użyć popychacza do popchnięcia składników do obszaru cięcia noży. Jest to przydatne w przypadku twardszych i bardziej spójnych preparatów (np. masła orzechowe lub zimne desery).

Łopatka (12)

Użyć dołączonej łopatki, aby zebrać wszelkie resztki z wnętrza dzbanka.

Szczotka do czyszczenia (13)

Użyć dołączonej szczotki, aby usunąć wszelkie resztki z obszaru noży.



Aksesoria, które mają styczność z żywnością są wykonane z odpowiednich materiałów, zgodnych z obowiązującymi normami.

*Standardowo w określonych modelach. Dostępna również jako wyposażenie dodatkowe.



POLECENIA I WYŚWIETLACZ (Rys. B i Rys. C)

Produkt posiada 5 ustawionych programów (Smoothie, Green Smoothie, Zimne desery, Kruszenie lodu, Automatyczne czyszczenie) oraz funkcję PULSE dostępne na panelu sterowania (5) (Rys. A).

Ikona	Program
 (15)	Smoothie
 (16)	Green Smoothie
 (17)	Zimne desery
 (18)	Kruszenie lodu
 (19)	Automatyczne czyszczenie
PULSE (20)	Pulse





Pokręto regulacji prędkości (6)

Pokręto pozwala wybrać jedną z dziewięciu prędkości ręcznych, a dzięki wyświetlaczowi (6 Rys. C), wyświetlenie funkcji ustawionych na blenderze.

Więcej informacji wskazano w punkcie „Opis wyświetlacza”.

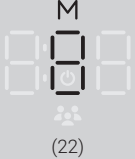
OPIS WYŚWIETLACZA (Rys. C)

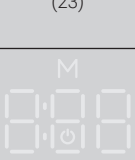
Wyświetlacz (6) na pokrętle pozwala użytkownikowi na podgląd następujących funkcji ustawionych na blenderze:

Ikona	Znaczenie
	Tryb stand-by
	Tryb Ręczny
	Timer
	Count up: w trybie ręcznym
	Count down: w programach ustawionych
	Tryb SINGLE SERVE
	Tryb FAMILY SERVE

UŻYTKOWANIE (Rys. A, B, C, D, E)

- Ustawić blender na płaskiej powierzchni i założyć dzbanek (3) na podstawę silnika (7).



- Włożyć składniki do dzbanka (3) uważając, aby nie przekroczyć maksymalnego poziomu (1,5 litra/6 filiżanek).
- Zamknąć dzbanek (3) pokrywką (2) z zatyczką dozującą (1). Upewnić się, że pokrywka (2) jest dobrze zamknięta.
- W celu podłączenia lub odłączenia zasilania, należy podłączyć kabel zasilający do gniazda znajdującego się z tyłu blendera, a wtyczkę do gniazda elektrycznego.
- Wcisnąć przycisk ON. Diody LED przycisków podświetlą się na stałe i blender będzie gotowy do pracy.



Niebezpieczeństwo porażenia prądem

Włożyć wtyczkę do odpowiedniego gniazda sieciowego z uziemieniem.

- Nie naruszać uziemienia.
- Nie stosować przejściówki.
- Nie stosować przedłużacza.
- Nieprzestrzeganie takich zaleceń może być przyczyną śmierci, pożaru lub porażenia prądem.



Tryb stand-by

Tryb stand-by uaktywnia się automatycznie w następujących przypadkach:

- po 30 sekundach bezczynności blendera;
- jeśli blender zostanie ręcznie zatrzymany na dłużej niż 10 sekund;
- po zakończeniu każdego ustawionego programu.

Na wyświetlaczu pojawi się ikona Stand-by (21), a diody LED przycisków będą wyłączone.

- Wyświetlacz pokaże domyślnie migające „0”.

- Wybrać żądaną prędkość za pomocą pokrętki (6) lub ustawiony program za pomocą odpowiedniego przycisku.



Nie miksować z prędkościami 1-8 przez dłużej niż 3 minuty.



Podczas miksowania można dodawać kolejne składniki. Należy wyjąć zatyczkę dozującą (1) i dodawać je przez otwór w pokrywce (2).



Urządzenie jest wyposażone w blokadę bezpieczeństwa, która zatrzymuje silnik w momencie zdjęcia dzbanka. Poza tym, posiada urządzenie zabezpieczające silnik, które interweniuje w przypadku przeciążenia.

System Smooth Start



System Łagodnego Rozruchu (Smooth Start)

W momencie uruchomienia urządzenia, prędkość wzrasta stopniowo aż do osiągnięcia ustawionej wartości. Zapobiega to uszkodzeniu urządzenia i poprawia mieszanie.

Funkcja Smooth Start działa wyłącznie w przypadku wybrania jednej z prędkości od 1 do 9. Nie działa w połączeniu z trybem PULSE lub ustawione programami.



Użytkowanie

Funkcja Ręczna

- Przekręcić pokrętło w prawo w celu wybrania żądanej prędkości.
- Na wyświetlaczu pojawi się wybrana prędkość i stała ikona „M”.
- Wcisnąć pokrętło, aby uruchomić blender.
- Na wyświetlaczu pojawi się czas użytkowania (count up - zliczanie) poczynając od 0:00.
- Obróć pokrętło w prawo, aby zwiększyć prędkość lub w lewo, aby ją zmniejszyć. Silnik odpowiednio zwiększy lub zmniejszy prędkość; wyświetlacz wskaże przez 1 sekundę wybraną prędkość, po czym wróci do wskazywania postępu czasu (COUNT UP).
- Aby ustawić blender w stanie PAUZY, wcisnąć pokrętło. Ikona „COUNT UP” pozostanie włączona na stałe. Aby wznowić działanie, ponownie wcisnąć pokrętło.
- Aby zatrzymać działanie i powrócić do trybu ręcznego, wcisnąć przycisk lub pokrętło na 2 sekundy.
- Po 10 sekundach bezczynności blender automatycznie przejdzie do trybu stand-by.



W trybie ręcznym, podczas procesu miksowania można w każdej chwili przerwać działanie.



Przy prędkościach od 1 do 8, po 3 minutach ciągłej pracy, blender zatrzymuje się i automatycznie przechodzi do trybu stand-by.



Aktywując blender z prędkością 9 na maksymalnie 6 minut, można podgrzać zupy w temperaturze pokojowej i po uprzednim ugotowaniu.



W przypadku twardszych produktów, użyć popychacza, aby popchnąć składniki do obszaru noży.

Tryby Single/Family obsługują ustawione programy

Tryby Single/Family pozwalają na użytkowanie blendera z ilościami na pojedynczą porcję (SINGLE serve) lub na kilka porcji (FAMILY serve).

Tryb Single lub Family można aktywować tylko z ustawionymi programami Smoothie, Green Smoothie i Zimne desery. Więcej szczegółów znajduje się w tabeli „Wskazówki dotyczące użytkowania/Ustawienia prędkości”.

Aby aktywować jeden z dwóch trybów, wykonać następujące czynności:

- Wcisnąć przycisk odnoszący się do 1 z 3 dostępnych programów. Dioda LED przycisku podświetli się na stałe, natomiast pozostałe przyciski zgasną.
- Na wyświetlaczu domyślnie pojawi się ikona (25) trybu FAMILY SERVE oraz ustawiony czas przygotowywania.
- Aby wybrać tryb SINGLE SERVE, przekręcić pokrętło. Na wyświetlaczu pojawi się ikona (24) oraz ustawiony czas przygotowywania.
- Wcisnąć pokrętło, aby uruchomić wybrany program. Wyświetlacz będzie wskazywał czas pozostający do zakończenia cyklu (COUNT DOWN).
- Dioda LED wybranego przycisku będzie podświetlona na stałe przez cały czas trwania cyklu, podczas gdy pozostałe przyciski wyłączą się.
- Cykl zakończy się automatycznie i blender ustawi się w trybie stand-by. Na wyświetlaczu pojawi się ikona Stand-by (21), a diody LED przycisków będą wyłączone.
- Wcisnąć pokrętło, aby ustawić blender w stanie PAUZY. Odliczanie oraz wszystkie przyciski podświetlą się na stałe. Ponownie wcisnąć pokrętło, aby wznowić działanie.
- Aby zatrzymać program, wcisnąć jeden z ustawionych przycisków funkcyjnych lub pokrętło na 2 sekundy. Wybrany przycisk podświetli się, a pozostałe pozostaną wyłączone.
- Aby zmienić program, wcisnąć odpowiadający mu przycisk.

Aby uaktywnić program „Kruszenie lodu”, postę-



pować w jak wskazano poniżej:

- Wcisnąć przycisk programu. Dioda LED przycisku podświetli się na stałe, natomiast pozostałe przyciski zgasną.
- Na wyświetlaczu będzie widoczny ustawiony czas przygotowywania.
- Wcisnąć pokrętkę, aby uaktywnić program. Wyświetlacz będzie wskazywał czas pozostający do zakończenia cyklu (COUNT DOWN).
- Dioda LED wybranego przycisku będzie podświetlona na stałe przez cały czas trwania cyklu, podczas gdy pozostałe przyciski wyłącza się.
- Cykl zakończy się automatycznie i blender ustawi się w trybie stand-by. Na wyświetlaczu pojawi się ikona Stand-by (21), a diody LED przycisków będą wyłączone.
- Wcisnąć pokrętkę, aby ustawić blender w stanie PAUZY. Odliczanie oraz przycisk wybranego programu podświetlą się na stałe. Ponownie wcisnąć pokrętkę, aby wznowić działanie.
- Aby zatrzymać dany program, wcisnąć jego przycisk lub pokrętkę na 2 sekundy. Wybrany przycisk podświetli się, a pozostałe pozostaną wyłączone.
- Aby zmienić program, wcisnąć odpowiadający mu przycisk.

Funkcja Pulse

Można uaktywnić funkcję PULSE po włączeniu trybu ręcznego (prędkość 1-8) lub niezależnie. Wciśnięcie przycisku PULSE w trybie ręcznym powoduje uruchomienie urządzenia z maksymalną prędkością i na wyświetlaczu jest wyświetlana prędkość 9. Zwolnienie przycisku powoduje powrót do ustawionej wcześniej prędkości.

Jeśli chce się uaktywnić funkcję w sposób niezależny, upewnić się, że pokrętkę jest ustawione na trybie Ręcznym. Wciśnięcie przycisku PULSE powoduje uruchomienie urządzenia z maksymalną prędkością i na wyświetlaczu pojawia się prędkość 9. ISilnik zatrzymuje się, ale na wyświetlaczu jest wskazywana prędkość, przy której nastąpiło wstrzymanie przed wciśnięciem przycisku Pulse.

Przycisk PULSE podświetli się tylko po wejściu

do trybu Ręcznego (ikona M).



Funkcja PULSE nie działa w połączeniu z ustawionymi programami.

Sposób używania pompy próżniowej (Rys. F)*

F)*



Pompa próżniowa musi być włączona przed cyklem miksowania



Przed rozpoczęciem cyklu należy zawsze poczekać, aż pompa próżniowa zostanie zatrzymana.



Nie miksować żadnych składników podczas działania pompy próżniowej, aby jej nie uszkodzić.



Ponadto, jeśli żywność nie ma zawiera płynów - np. zioła, przyprawy lub orzechy - miksowanie próżniowe nie zmieni rezultatu.

















- Odkręć podstawę komponentu w celu sprawdzenia obecności 4 baterii (BATERIE NIE ZNAJDUJĄ SIĘ W WYPOSAŻENIU).
- Włożyć składniki do dzbanka i założyć pokrywkę.
- Zamienić zatyczkę dozującą (1) pokrywki na nasadkę pompy próżniowej (10).
- Umieścić pompę próżniową (9) na nasadce (10).
- Uruchomić pompę wciskając górny przycisk. Dioda LED przycisku podświetli się na stałe.
- Komponent zatrzyma się automatycznie po osiągnięciu próżni wewnątrz dzbanka. Dioda LED przycisku zgaśnie.
- Zdjąć pompę próżniową (9) z nasadki (10) blendera.
- Uruchomić blender, wybierając żądaną prędkość ręczną lub ustawiony program.
- Po zakończeniu cyklu nacisnąć na zawór nasadki, aby uwolnić ciśnienie z dzbanka blendera.
- Zdjąć nasadkę z dzbanka.

*Standardowo w określonych modelach. Dostępna również jako wyposażenie dodatkowe.



Porady

WSKAZÓWKI DOTYCZĄCE UŻYTKOWANIA / USTAWIANIA PRĘDKOŚCI

Funkcja	Opis	Sugerowane przepisy	Ilość	Czas	Końcówka
Ręczny 1-9	Zmienne prędkości 1-9 umożliwiają maksymalną kontrolę blendera.	Mąki, płynne masy, przeciery owocowe lub warzywne, smoothies, sosy i dressingi, bita śmietana, napoje mrożone, musy, sorbety, kremy i masła orzechowe, podgrzane zupy*.	1,5 l	3 min maks.*	Popychacz
SMOOTHIE 	Blender pracuje z odpowiednią prędkością, gwarantując gęste i kremowe rezultaty.	Smoothies/Napoje ze świeżych lub mrożonych owoców.	 500 ml	 30 s	
			 1 l	 45 s	
GREEN SMOOTHIE 	Umożliwia przygotowanie doskonałych i zdrowych smoothies.	Zielone smoothies ze szpinaku, jarmużu i innych zielonych owoców i warzyw.	 500 ml	 35 s	
			 1 l	 50 s	
ZIMNE DESERY** 	Pozwala przygotować przepyszne mrożone desery dla każdego.	Lody, sorbety, jogurty frozen i mrożone desery.	 300 g	 50 s	Popychacz
			 800 g	 1 min 30 s	Popychacz
KRUSZENIE LODU 	Blender pracuje z intensywnymi i krótkimi impulsami w celu posiekania lodu.	Kruszone kostki lodu, posiekane mrożone owoce i warzywa, koktajle, granity.	100 g (min) 300 g (maks.)	35 s	



* Zupy można podgrzewać od temperatury pokojowej i po ugotowaniu, uruchamiając blender z prędkością 9 na maksymalnie 6 minut.



** Funkcja Zimnych deserów:

- Na końcową konsystencję preparatu może wpłynąć rodzaj przepisu i zastosowanych składników.
- W przypadku preparatów przygotowywanych z mrożonych owoców zaleca się włożenie małych kawałków i odczekanie kilku minut przed ich użyciem.
- W przypadku przepisów w trybie „Single Serve” zaleca się zwiększenie proporcji części płynnej w stosunku do przepisów stosowanych w trybie „Family Serve”.



Blender jest wyposażony w specjalną funkcję automatycznego czyszczenia:

Funkcja	Opis	Sugerowane przepisy	Ilość	Czas	Końcówka
AUTOMATYCZNE CZYSZCZENIE NIE 	Dzięki szybkim impulsom mocy i dużej prędkości możliwe jest wy-czyszczenie dzbanka.	Szczegółowe instrukcje wskazano w rozdziale „Użytkowanie opcji au-tomatycznego czysz-czenia dzbanka”.	200 ml	60 s	

Porady dotyczące użytkowania blendera kielichowego

- Aby uzyskać jak najlepsze wyniki, zaleca się:
 - pokroić w kostkę żywność przeznaczoną do miksowania.
 - Najpierw wlać płyny, potem zielone warzywa liściaste, następnie miękkie składniki, po nich suszone owoce/nasiona/ziarna i na końcu lód/zamrożone składniki.
 - Może się okazać konieczne przerwanie miksowania w celu zepchnięcia łopatką składników znajdujących się na ściankach dzbanka.
- Podczas miksowania ze sobą płynnych i suchych składników, należy najpierw wlać płynne, a następnie dodać suche.
- Usunąć wszelkie twarde elementy z żywności przeznaczonej do miksowania (np. pestki z owoców, kości z mięsa i tym podobne).
- Nie pozostawiać resztek w dzbanku lub na nożach, aby nie zaschły: ich późniejsze usunięcie może okazać się trudne. Jeżeli nie można ich natychmiast usunąć, wlać odrobinę ciepłej wody i zostawić do odmoczenia.



Czyszczenie i konserwacja

CZYSZCZENIE I KONSERWACJA

(Rys. H)



Niedozwolone użycie. Ryzyko uszkodzenia powierzchni.

- Nie stosować strumieni pary do czyszczenia urządzenia.
- Nie stosować produktów czyszczących zawierających chlor, amoniak lub wybielacze na wykończonych metalową powłoką częściach (np. anodowane, niklowane, chromowane).
- Nie stosować ściernych lub agresywnych detergentów (np. produktów w proszku, odplamiaczy i metalowych gąbek).
- Nie stosować materiałów chropowatych, ściernych lub ostrych metalowych skrobaków.

Czyszczenie podstawy z silnikiem

Aby utrzymać zewnętrzne powierzchnie w dobrym stanie należy je regularnie czyścić po każdym użyciu. Zawsze poczekać, aż urządzenie ostygnie. Czyścić miękką i zwilżoną szmatką oraz neutralnym detergentem.



Ostre noże. Niebezpieczeństwo przecięcia.

- Unikać dotykania noży.

Czyszczenie blendera

- Dzbaneł, pokrywkę blendera (2) i zatyczkę dozującą (1) można myć w zmywarce do naczyń lub za pomocą ustawionego programu automatycznego czyszczenia (patrz rozdział „Opis Elementów Sterujących”)
- Przed ponownym umieszczeniem części w blenderze upewnić się, że są suche.

Czyszczenie akcesoriów



Nigdy nie zanurzać pompy (9)* próżniowej w wodzie lub innej cieczy. Nie myć w zmywarce.

- Wewnętrzną nasadkę pompy (10)* próżniowej można myć w zmywarce. W celu dokładnego wyczyszczenia należy zdjąć zawór i umyć go ręcznie.
- Korpus pompy (9)* próżniowej można myć ręcznie, w ciepłej wodzie z neutralnym detergentem. NIGDY nie myć go w zmywarce. Przed każdym użyciem upewnić się, że jest całkowicie suchy.
- Popychacz (11) i łopatkę (12) można myć w zmywarce do naczyń.
- Szczotkę (13) można myć ręcznie, w ciepłej wodzie z neutralnym detergentem. NIGDY nie myć jej w zmywarce.

*Standardowo w określonych modelach. Dostępna również jako wyposażenie dodatkowe.



Użycie opcji automatycznego czyszczenia(19)

- Wlać do dzbanka 200 ml letniej wody i kilka kropel neutralnego detergentu.
- Wcisnąć przycisk programu automatycznego czyszczenia (19). Dioda LED przycisku podświetli się na stałe, natomiast pozostałe przyciski zgasną.
- Na wyświetlaczu pojawi się czas trwania cyklu.
- Wcisnąć pokrętkę, aby uruchomić wybrany program. Na wyświetlaczu pojawi COUNT DOWN.
- Dioda LED wybranego przycisku będzie podświetlona na stałe przez cały czas trwania cyklu, podczas gdy pozostałe przyciski wyłączą się.
- Cykl zakończy się automatycznie i blender ustawi się w trybie Stand-by. Na wyświetlaczu pojawi się ikona Stand-by (21), a diody LED przycisków będą wyłączone.
- Wcisnąć pokrętkę, aby ustawić program w stanie PAUZY. Odliczanie oraz przycisk wybranego programu podświetlą się na stałe. Ponownie wcisnąć pokrętkę, aby wznowić działanie.
- Wcisnąć przycisk (19), aby zatrzymać program.

Co zrobić gdy...

Problem	Możliwe przyczyny	Rozwiązanie
Silnik nie uruchamia się.	Silnik jest przegrzany.	Odłączyć od zasilania elektrycznego i poczekać, aż ostygnie.
	Wtyczka nie jest prawidłowo włożona do gniazdka.	Włożyć wtyczkę do gniazdka zasilającego. Nie stosować przejściówek i przedłużaczy. Sprawdzić, czy główny przełącznik jest włączony.
	Kabel jest uszkodzony.	Skontaktować się z autoryzowanym Centrum Serwisowym.
Blender kielichowy drga.	Brak elektryczności.	Sprawdzić, czy główny przełącznik jest włączony.
	Nie jest ustawiony na stabilnej płaszczyźnie.	Ustawić blender kielichowy na stabilnej i równej płaszczyźnie.
	Gumowa podstawa antypoślizgowa jest zużyta.	Wymienić, zwracając się do autoryzowanego Centrum Serwisowego.
Blender kielichowy włącza się, ale noże pozostają nieruchome.	Została ustawiona zbyt wysoka prędkość lub obciążenie jest zbyt duże.	Ustawić niższą prędkość i sprawdzić, czy dzbanek nie został nadmiernie napełniony.
	Dzbanek został nieprawidłowo założony.	Zdjąć go i jeszcze raz prawidłowo umieścić go na miejscu.
Blender kielichowy zatrzymuje się podczas działania.	Silnik jest przegrzany.	Odłączyć od zasilania elektrycznego i poczekać, aż ostygnie.
Błąd E:01	Brak dzbanka.	Umieścić dzbanek na podstawie.
Błąd E:02	Zabezpieczenie termiczne lub zablokowane noże.	Odłączyć zasilanie i zresetować blender.

Problem	Możliwe przyczyny	Rozwiązanie
<p>POMPA PRÓŻNIOWA*</p> <p>Czerwona dioda LED na przycisku akcesorium będzie migać przez 5 sekund od zakończenia odsysania.</p>	<p>Rozładowana bateria.</p> <p>Pompa próżniowa nie jest w stanie osiągnąć ciśnienia próżniowego.</p>	<p>Wymienić wszystkie cztery baterie.</p>



Jeżeli problem nie zostanie rozwiązany lub w razie innych nieprawidłowości, skontaktować się z najbliższym centrum serwisowym.

*Standardowo w określonych modelach. Dostępna również jako wyposażenie dodatkowe.



Przepisy

SMOOTHIES

Składniki

- | | |
|--------------------|--------|
| - Mleko | 450 ml |
| - Jogurt naturalny | 150 ml |
| - Banany | 400 g |

Przygotowanie

- Pokroić banany na kawałki i włożyć składniki do dzbanka.
- Dodawać składniki w kolejności wskazanej powyżej.
- Wybrać funkcję SMOOTHIES, wybierając tryb „Family serve”.
- Poczekać do zakończenia programu i serwować natychmiast.

GREEN SMOOTHIES

Składniki

- | | |
|----------------------------|--------|
| - Woda | 240 ml |
| - Winogrona lub owoce kiwi | 300 g |
| - Ananas | 180 g |
| - Świeży szpinak | 120 g |
| - Banany | 110 g |
| - Kostki lodu | 130 g |

Przygotowanie

- Umyć owoce i warzywa i pokroić na kawałki.
- Dodawać składniki w kolejności wskazanej powyżej.
- Wybrać funkcję GREEN SMOOTHIES, wybierając tryb „Family serve”.
- Poczekać do zakończenia programu i serwować natychmiast.

ZIMNE DESERY

Składniki

- | | |
|-----------------------|-------|
| - Jogurt naturalny | 270 g |
| - Mrożone owoce leśne | 540 g |

Przygotowanie

- Włożyć składniki do dzbanka we wskazanej kolejności i wybrać funkcję ZIMNE DESERY, wybierając tryb „Family serve”.
- W trakcie trwania programu użyć popychacza, aby popchnąć składniki do obszaru noży.
- Po zakończeniu programu natychmiast serwować.