

MANUALE D'USO

CASSETTO RISCALDANTE

IT

INSTRUCTION MANUAL

WARMING DRAWER

EN

MANUAL DE USO

CAJÓN CALENTADOR

ES

MANUAL DE UTILIZAÇÃO

GAVETA AQUECEDORA

PT

GEBRUIKSAANWIJZING

VERWARMENDE LADE

NL

MANUEL D'UTILISATION

TIROIR CHAUFFANT

FR

GEBRAUCHSANWEISUNG

WÄRMEFACH

DE

РУКОВОДСТВО ПО ЭКСПЛУАТАЦИИ

ПОДОГРЕВАТЕЛЬ ПОСУДЫ

RU

INSTRUKCJA UŻYTKOWNIKA

SZUFLADA GRZEWCZA

PL

BRUKSANVISNING

VÄRMELÅDA

SV

BRUGERVEJLEDNING

SKUFFE MED OPVARMNING

DA

KÄYTTÖOHJE

LAMMITYSLAATIKKO

FI

BRUKSANVISNING

VARMESKUFF

NO

 smeg

ITALIANO

Gentile Cliente, desideriamo ringraziarla per la fiducia accordataci.
Scegliendo un nostro prodotto, lei ha optato per soluzioni in cui la ricerca estetica, abbinata ad una progettazione tecnica innovativa, offre oggetti unici che diventano elementi d'arredo.
Augurandole di apprezzare appieno le funzionalità del Suo apparecchio, Le porgiamo i nostri più cordiali saluti.

ENGLISH

Dear customer, we would like to thank you for your confidence in us.
By choosing one of our products, you have opted for solutions where research for beauty meets innovative technical design to provide unique objects which become pieces of furniture.
We hope you get the most out of your household appliance. Kindest regards.

ESPAÑOL

Estimado Cliente, deseamos darle las gracias por la confianza que ha depositado en nosotros.
Al elegir uno de nuestros productos, usted ha optado por soluciones en las que la investigación estética y el diseño técnico innovador ofrecen artículos únicos que se convierten en elementos de decoración. Deseándole que pueda apreciar plenamente las funcionalidades de su electrodoméstico, le enviamos nuestros saludos más cordiales.

PORTUGUÊS

Prezado cliente, desejamos agradecer-lô pela confiança que nos depositou.
Ao escolher um dos nossos produtos, optou por uma solução em que a pesquisa estética e a conceção técnica inovadora oferecem objetos únicos que se tornam elementos decorativos.
Esperando que aprecie plenamente as funcionalidades do seu aparelho, despedimo-nos com os melhores cumprimentos.

NEDERLANDS

Geachte klant, we danken u hartelijk voor het in ons gestelde vertrouwen.
Door voor een van onze producten te kiezen hebt u gekozen voor oplossingen met een esthetiek en innovatief technisch ontwerp die resulteren in unieke voorwerpen die een onderdeel van uw meubilair zullen worden.
We hopen dat u volop de functies van uw apparaat zult waarderen. Met hoogachting

FRANÇAIS

Cher Client, nous souhaitons vous remercier pour la confiance que vous nous accordez.
En choisissant l'un de nos produits, vous avez opté pour des solutions dont la recherche esthétique, associée à une conception technique innovante, offre des objets uniques qui deviennent des éléments de décoration. Tout en vous souhaitant d'apprécier pleinement les fonctions de votre appareil électroménager, nous vous présentons nos salutations les plus cordiales.

DEUTSCH

Sehr geehrter Kunde, wir danken Ihnen für Ihr Vertrauen.
Mit der Wahl eines unserer Produkte haben Sie sich für Lösungen entschieden, deren Ästhetik und innovativer technischer Entwurf Einrichtungsgegenstände von besonderem Design schaffen.
In der Hoffnung, dass Sie die Funktionen Ihres Haushaltsgerätes voll und ganz genießen und schätzen werden, verbleiben wir mit freundlichen Grüßen.

РУССКИЙ

Уважаемый клиент! Благодарим вас за оказанное нам доверие.
Приобретенная вами продукция нашей марки предоставляет решения, в которых изысканная эстетика в сочетании с инновационным техническим дизайном воплощена в уникальные изделия, идеально сочетающиеся с элементами интерьера.
Надеемся, что вы в полной мере оцените разнообразные функции вашего электроприбора. Выражаем вам наше глубокое уважение.

POLSKI

Szanowni Klienci, dziękujemy za okazane nam zaufanie.
Wybierając jeden z naszych produktów, wybrali Państwo rozwiązanie, które łącząc walory estetyczne z innowacyjnym wzornictwem technicznym, oferuje unikatowe przedmioty wyposażenia wnętrza.
Mamy nadzieję, że będą Państwo mogli w pełni korzystać z funkcjonalności tego urządzenia. Serdecznie pozdrawiamy.

SVENSKA

Bästa kund, vi vill tacka för det förtroende ni visar oss.
Genom att välja en av våra produkter har ni valt en lösning som erbjuder unika produkter som blir en del av er inredning, tack vare noggranna estetiska studier och en innovativ teknisk framställning.
Vi hoppas att ni ska uppskatta er nya apparat och dess funktioner till fullo.

DANSK

Kære kunde, vi ønsker at takke dig for den tillid, du har vist os.
Ved at vælge et af vores produkter, har du besluttet dig for løsninger, hvori søgen efter æstetik, kombineret med et innovativt teknisk design, byder på unikke genstande, som bliver til møbelementer.
Vi håber at du fuldt ud vil værdsætte funktionaliteterne i dit apparat, og sender de venligste hilsner.

SUOMALAINEN

Hyvä Asiakas, kiitämme sinua meitä kohtaan osoittamastasi luottamuksesta.
Tuotteemme valinta ohjaa sinut ratkaisuun, jossa kauniiden muotojen haku yhdistettynä innovatiiviseen tekniseen suunnitteluun tarjoaa ainutlaatuisia esineitä, jotka muuttavat sisustusesineiksi.
Toivomme, että voit nauttia täysin siemauksin kodinkoneesi toiminnoista. Sydämellisin terveisin.

NORSK

Kjære kunde, takk for din tillit til oss.
Ved å velge et av våre produkter har du bestemt deg for løsninger med nyskapende teknisk design, som, i kombinasjon med sin estetiske kvalitet, utgjør unike innredningselementer.
Vi håper du får fullt utbytte av produktet ditt, og sender deg våre beste hilsener.



1 Ostrzeżenia

1.1 Ogólne zalecenia dotyczące bezpieczeństwa

Obrażenia na osobach

- Urządzenie i jego elementy są bardzo gorące podczas użytkowania.
- Podczas użytkowania nie należy dotykać elementów grzejnych.
- Dzieci poniżej 8 roku życia nie powinny przebywać w pobliżu urządzenia bez opieki osoby dorosłej.
- Urządzenie nie służy do zabawy.
- Urządzenie może być używane przez dzieci powyżej 8 roku życia oraz osoby o ograniczonych zdolnościach psychofizycznych lub nieposiadające odpowiedniego doświadczenia lub wiedzy pozostające pod kontrolą osób dorosłych odpowiedzialnych za ich bezpieczeństwo.
- Podczas użytkowania nie kłaść na urządzeniu metalowych przedmiotów takich, jak widelce, łyżki i pokrywki.
- Po zakończeniu użytkowania wyłączyć urządzenie.
- Nie należy nigdy próbować gasić płomienia lub pożaru wodą: wyłączyć urządzenie i nakryć płomień pokrywą lub ognioodporną narzutą.

- Czynności związane z czyszczeniem i konserwacją nie powinny być wykonywane przez dzieci bez nadzoru.
- Montaż i naprawy powinny być wykonywane przez wykwalifikowany personel zgodnie z obowiązującymi przepisami.
- Nie wprowadzać zmian na urządzeniu.
- Nie wkładać ostro zakończonych metalowych przedmiotów (sztućce lub przyrządy) do szczelin.
- Nigdy nie należy próbować naprawiać urządzenia samodzielnie lub bez pomocy wykwalifikowanego specjalisty.
- Nie wkładać plastikowych pojemników i łatwopalnych przedmiotów.
- Jeśli przewód zasilania elektrycznego jest uszkodzony, należy natychmiast skontaktować się z serwisem technicznym, który dokona jego wymiany.

Uszkodzenie urządzenia

- Nie stosować ściernych lub agresywnych detergentów (np. produktów z granulakami, odplamiaczy i gąbek metalowych).
- Nie siadać na urządzeniu.
- Nie stosować pary do czyszczenia urządzenia.
- Nie zatykać otworów, szczelin wentylacyjnych i odprowadzających ciepło.
- W żadnym razie nie używać urządzenia do ogrzewania pomieszczeń.



Ostrzeżenia

Informacje na temat omawianego urządzenia

- Nie opierać się ani nie siadać na otwartej szufladzie.
- Sprawdzić, czy w szufladzie nie ma zaklinowanych przedmiotów.

1.2 Odpowiedzialność producenta

Producent nie ponosi żadnej odpowiedzialności za szkody osobowe lub rzeczowe powstałe w wyniku:

- użycia urządzenia w sposób niezgodny z przeznaczeniem;
- nieprzestrzegania zaleceń zawartych w instrukcji użytkownika;
- naruszenia chociaż jednej części urządzenia;
- używania nieoryginalnych części zamiennych.

1.3 Przeznaczenie urządzenia

- Urządzenie jest przeznaczone do podgrzewania potraw i naczyń w warunkach domowych. Każde inne użycie jest nieprawidłowe.
- Urządzenie może być używane przez dzieci powyżej 8 roku życia oraz osoby o ograniczonych zdolnościach psychofizycznych lub nieposiadające odpowiedniego doświadczenia lub wiedzy pozostające pod kontrolą osób dorosłych odpowiedzialnych za ich bezpieczeństwo.
- Urządzenie nie zostało zaprojektowane do działania w zmiennej temperaturze zewnętrznej lub z systemami zdalnego sterowania.

1.4 Utylizacja



Urządzenie należy poddać utylizacji oddzielnie od innych odpadów (Dyrektywa 2002/95/WE, 2002/96/WE, 2003/108/WE). Urządzenie nie zawiera substancji w ilości niebezpiecznej dla zdrowia i środowiska, zgodnie z obowiązującymi dyrektywami europejskimi.

Aby dokonać utylizacji urządzenia należy:

- Odłączyć przewód zasilania elektrycznego i usunąć go razem z wtyczką.



Napięcie elektryczne Niebezpieczeństwo porażenia prądem

- Odłączyć główne zasilanie elektryczne.
- Odłączyć kabel zasilający od instalacji elektrycznej.

Powierzyć urządzenie odpowiednim centrom selektywnej zbiórki odpadów elektrycznych i elektronicznych lub oddać sprzedawcy w momencie zakupu podobnego urządzenia.



Opakowanie urządzenia zostało wykonane z materiałów, które nie zanieczyszczają środowiska i nadają się do recyklingu.

- Materiały z opakowania należy oddać do odpowiednich punktów selektywnej zbiórki odpadów.



Opakowania z tworzyw sztucznych Niebezpieczeństwo uduszenia się

- Nie pozostawiać opakowania i jego elementów bez nadzoru.
- Dzieci nie powinny bawić się plastikowymi torebkami z opakowania.

1.5 Tabliczka znamionowa

Tabliczka znamionowa zawiera dane techniczne, numer seryjny i oznaczenie. Nie wolno zdejmować tabliczki znamionowej.

1.6 Instrukcja obsługi

Zalecamy Państwu uważne przeczytanie niniejszej instrukcji, ponieważ zawiera ona wskazówki, dzięki którym możliwe będzie zachowanie estetyki i funkcjonalności zakupionego urządzenia.

Niniejsza instrukcja stanowi integralną część urządzenia i powinna być przechowywana w całości oraz w zasięgu ręki użytkownika przez cały okres eksploatacji.

Dodatkowe informacje o produkcie dostępne na stronie: www.smeg.com

Przed użyciem urządzenia należy uważnie przeczytać niniejszą instrukcję obsługi.

1.7 Jak czytać instrukcję obsługi

W instrukcji zastosowano następujące symbole ułatwiające czytanie:

Ostrzeżenia



Ogólne informacje dotyczące instrukcji, bezpieczeństwa i końcowej utylizacji.



Opis

Opis urządzenia i akcesoriów.



Użytkowanie

Informacje o użytkowaniu urządzenia i akcesoriów, porady dotyczące przyrządzania potraw.



Czyszczenie i konserwacja

Informacje dotyczące prawidłowego czyszczenia i konserwacji urządzenia.



Montaż

Informacje dla wykwalifikowanego technika: montaż, uruchomienie i próba techniczna.



Ostrzeżenia dotyczące bezpieczeństwa



Informacja



Porada

1. Sekwencja instrukcji obsługi.

- Pojedyncza instrukcja obsługi.



Opis

2 Opis

2.1 Ogólny opis

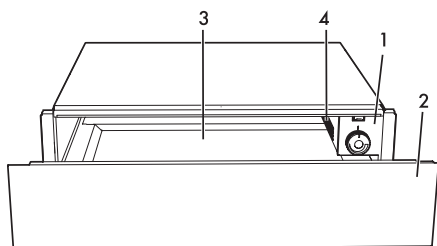

- 1 Panel sterowania
- 2 Szuflada
- 3 Podstawa antypoślizgowa
- 4 Wentylator podgrzewania

2.2 Panel sterowania

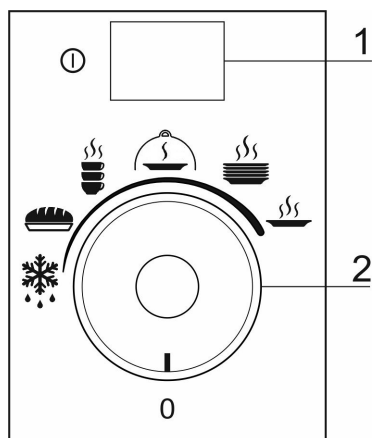

1 Wyłącznik włączania/wyłączenia

Umożliwia włączenie i wyłączenie urządzenia.

2 Pokrętko temperatury

Umożliwia wybranie żądanej funkcji.

2.3 Zasady funkcjonowania

Urządzenie jest wyposażone w system nawiewu gorącego powietrza. Wentylator rozprzodza ciepło wytwarzane przez grzałkę w sposób równomierny w całej szufladzie.

Pokrętko temperatury umożliwia ustawienie i kontrolowanie temperatury odpowiedniej do włożonych naczyń i potraw. Obieg powietrza podgrzewa naczynia i potrawy szybko i równomierny sposób.

Specjalna kratka zabezpieczająca uniemożliwia przypadkowe dotknięcie grzałki i wentylatora.

Podstawa szuflady została pokryta materiałem antypoślizgowym uniemożliwiającym przesuwanie się naczyń podczas jej otwierania lub zamykania.

Natężenie przepływu



Niedozwolone użycie
Ryzyko uszkodzenia
urządzenia

- Można naładować szufladę do maksymalnie 15 kg.



3 Użytkowanie

3.1 Ostrzeżenia



**Wysoka temperatura wewnątrz szuflady podczas użytkowania
Niebezpieczeństwo poparzeń**

- Podczas funkcjonowania szuflada musi być zamknięta.
- Podczas przekręcania naczyń i żywności w szufladzie należy chronić ręce zakładając rękawice termiczne.
- Nie dotykać elementów grzejnych znajdujących się wewnątrz szuflady.
- Nie pozwolić, aby dzieci zbliżyły się do szuflady podczas funkcjonowania.



**Wysoka temperatura wewnątrz szuflady podczas użytkowania
Niebezpieczeństwo pożaru lub wybuchu**

- W pobliżu szuflady nie rozpylać produktów w sprayu.
- Nie używać w jej pobliżu materiałów łatwopalnych.
- Nie używać naczyń stołowych lub plastikowych pojemników do podgrzewania żywności.
- Nie wkładać do szuflady zamkniętych puszek lub pojemników.

3.2 Pierwsze użycie

1. Usunąć ewentualne folie ochronne znajdujące się na zewnątrz lub wewnątrz urządzenia.
2. Usunąć ewentualne etykiety (z wyjątkiem tabliczki znamionowej).
3. Wyczyścić urządzenie wilgotną szmatką
4. Dokładnie wytrzeć.
5. W celu usunięcia ewentualnych resztek z produkcji, podgrzać puste urządzenie przez przynajmniej 2 godziny z maksymalną temperaturą.

3.3 Użytkowanie szuflady

Włączyć i wyłączyć szufladę

1. Wcisnąć wyłącznik włączania/wyłączenia.
2. Przekręcić pokrętkę temperatury na jedną z pozycji w zakresie od minimum do maksimum.

Spis funkcji



**Niedozwolone użycie
Ryzyko uszkodzenia urządzenia**

- Przed włożeniem potrawy do szuflady poczekać, aż temperatura potrawy zejdzie poniżej 80°C.



Czas nagrzewania zależy od wielu czynników, jak na przykład rodzaj lub jakość włożonych naczyń.

Funkcje	Pozycja pokrętki temperatury
Wyłączona	0
Rozmrażanie	
Wyrastanie ciasta	
Podgrzewacz filiżanek	
Utrzymywanie w ciepłe*	
Podgrzewacz naczyń	
Podgrzewanie i uwadnianie	

* Nagrzewać szufladę z maksymalną temperaturą przez 5-10 minut



Czyszczenie i konserwacja

4 Czyszczenie i konserwacja

4.1 Ostrzeżenia



Niedozwolone użycie Ryzyko uszkodzenia powierzchni

- Nie stosować pary do czyszczenia urządzenia.
- Nie stosować detergentów ściernych, żrących lub zawierających chlor, amoniak lub wybielacze (np. produktów w proszku, odplamiaczy itp.).
- Nie stosować materiałów chropowatych, ściernych lub ostrych metalowych skrobaków.

4.2 Czyszczenie urządzenia

Porady dotyczące czyszczenia szuflady

Aby utrzymać powierzchnie w dobrym stanie, należy po każdym użyciu i ostygnięciu regularnie je czyścić.

Nie dopuścić do zaschnięcia wewnątrz szuflady resztek z żywności, ponieważ mogłyby uszkodzić emalię.

Wyczyścić szufladę

1. Wyjąć podstawę antypoślizgową.
2. Wylać nieścierny detergent na wilgotną szmatkę i wytrzeć powierzchnie.
3. Dokładnie wytrzeć.
4. Wytrzeć miękką szmatką lub ściereczką z mikrofibry.

Wyczyścić podstawę antypoślizgową

1. Wyjąć podstawę antypoślizgową.
2. Wymyć je w ciepłej wodzie z dodatkiem nieściernego detergentu.
3. Dokładnie wytrzeć miękką szmatką lub ściereczką z mikrofibry.
4. Umieścić idealnie suchą podstawę antypoślizgową w szufladzie.

4.3 Co robić, jeżeli...

Poniżej przedstawiono spis możliwych rozwiązań w przypadku ewentualnych nieprawidłowości funkcjonowania.



Jeżeli problem nie zostanie rozwiązany lub w razie innych nieprawidłowości skontaktować się z Serwisem Technicznym.

Naczynia nie podgrzewają się:

- Sprawdzić, czy urządzenie jest podłączone do domowej sieci elektrycznej.
- Sprawdzić, czy główny przełącznik domowej instalacji jest włączony.
- Sprawdzić, czy wyloty wentylacyjne są wolne.
- Sprawdzić, czy słychać hałas wentylatora i skontaktować się z Serwisem Technicznym.
- Pozostawić naczynia w szufladzie na dłuższy okres czasu.

Szuflada nie otwiera się:

- Chwycić za dolną część i pociągnąć, aż do momentu odblokowania.

Wyłącznik główny lub wyłącznik instalacyjny domowej instalacji ciągle się wyzwalają:

- Skontaktować się z Serwisem Technicznym lub elektrykiem



5 Montaż

5.1 Podłączenie elektryczne



Napięcie elektryczne Niebezpieczeństwo porażenia prądem

- Podłączenie elektryczne powinno być wykonane przez wykwalifikowany personel techniczny.
- Należy obowiązkowo wykonać uziemienie, zgodnie z normami bezpieczeństwa dotyczącymi instalacji elektrycznych.
- Odtąć główne zasilanie elektryczne.

Informacje ogólne

Sprawdzić, czy charakterystyka sieci elektrycznej odpowiada danym przedstawionym na tablicie znamionowej.

Tabliczka znamionowa, zawierająca dane techniczne, numer seryjny i oznaczenie, jest umieszczona na urządzeniu, w widocznym miejscu.

Nie wolno zdejmować tabliczki znamionowej.

Urządzenie jest zasilane prądem 230 V~.

Użyć kabla zasilającego dostarczonego z urządzeniem.

Podłączenie stałe

Zgodnie z zasadami prawidłowego wykonywania instalacji zastosować na linii zasilającej wyłącznik omnipolarny.

Wyłącznik omnipolarny powinien być łatwo dostępny i znajdować się w pobliżu urządzenia.

Podłączenie za pomocą gniazda i wtyczki

Sprawdzić, czy wtyczka i gniazdo są tego samego typu.

Unikać używania przejściówek, przedłużaczy i boczników, ponieważ mogą powodować nagrzewanie lub zapalenie.

5.2 Ustawienie



Ciężkie urządzenie Niebezpieczeństwo zranienia przez zgniecenie

- Z pomocą drugiej osoby umieścić urządzenie w meblu.



Nacisk na otwartą szufladę Ryzyko uszkodzenia urządzenia

- Nie używać otwartej szuflady jako dźwigni do ustawienia urządzenia w meblu.
- Nie wywierać zbyt dużego nacisku na otwartą szufladę.



Wydzielanie ciepła podczas działania urządzenia Ryzyko pożaru

- Sprawdzić, czy materiał z którego wykonany jest mebel jest odporny na wysoką temperaturę.
- Sprawdzić, czy posiada wymagane otwory.



Montaż

Ogólne wskazówki

- Umieścić szufladę na stabilnej płaszczyźnie.
- Płaszczyzna musi posiadać tylny otwór równy co najmniej 20 mm.
- W meblu, w którym zostanie zamontowana szuflada nie może być tylnego panelu.

Zamontować urządzenie

1. Wyśrodkować i wyrównać szufladę w otworze. Upewnić się, że ramka idealnie przylega do mebla.
2. Otworzyć szufladę.
3. Przymocować je śrubami.

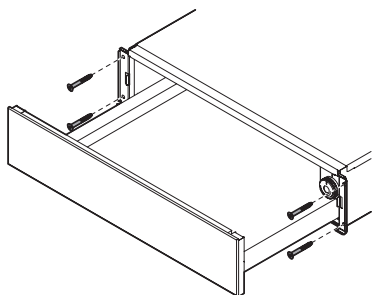

4. Umieścić boczne pokrywy.

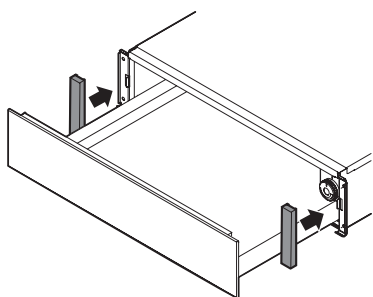

Gabaryty urządzenia (mm)

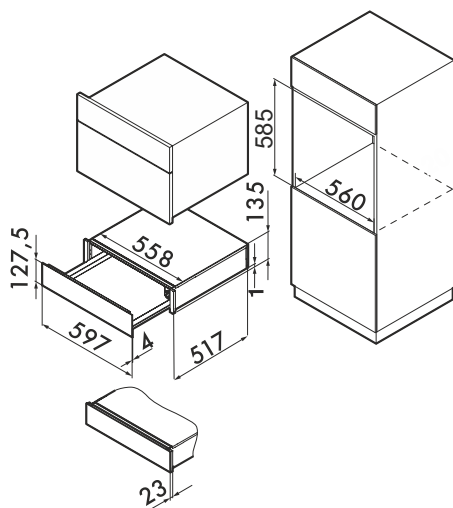
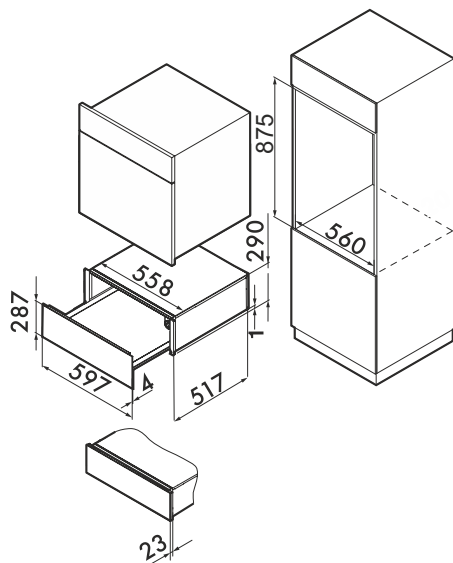

Podczas montażu urządzenia, które można połączyć z szufladą zastosować się do informacji wskazanych w odpowiedniej instrukcji obsługi i montażu.

Il costruttore si riserva di apportare senza preavviso tutte le modifiche che riterrà utili al miglioramento dei propri prodotti. Le illustrazioni e le descrizioni contenute in questo manuale non sono quindi impegnative ed hanno solo valore indicativo.

The manufacturer reserves the right to make any changes deemed useful for improvement of its products without prior notice. The illustrations and descriptions contained in this manual are therefore not binding and are merely indicative.

Le fabricant se réserve la faculté d'apporter, sans préavis, toutes les modifications qu'il jugera utiles pour l'amélioration de ses produits. Les illustrations et les descriptions figurant dans ce manuel ne sont pas contraignantes et n'ont qu'une valeur indicative.

Der Hersteller behält sich vor, ohne vorherige Benachrichtigung alle Änderungen vorzunehmen, die er zur Verbesserung seiner Produkte für nützlich erachtet. Die in diesem Handbuch enthaltenen Illustrationen und Beschreibungen sind daher unverbindlich und dienen nur zur Veranschaulichung.

De fabrikant behoudt zich het recht voor zonder waarschuwing alle wijzigingen aan te brengen die hij nodig acht om zijn producten te verbeteren. De afbeeldingen en de beschrijvingen die aanwezig zijn in deze handleiding zijn niet bindend, en hebben enkel een aanduidende waarde.

El fabricante se reserva el derecho a aportar sin aviso previo todas las modificaciones que considere útiles para la mejora de sus propios productos. Las ilustraciones y las descripciones contenidas en este manual no comprometen, por tanto, al fabricante y tienen un valor meramente indicativo.

O fabricante reserva-se o direito de efectuar, sem aviso prévio, qualquer modificação que vise o melhoramento dos respectivos produtos. As ilustrações e descrições contidas neste manual, não são, por isso, vinculativas e possuem apenas valor indicativo.

Производитель оставляет за собой право вносить без предупреждения все изменения, которые посчитает полезными для улучшения собственной продукции. Рисунки и описания, содержащиеся в данном Руководстве по эксплуатации, не имеют обязательств и имеют ознакомительный характер.

Producent zastrzega sobie prawo do nanoszenia, bez uprzedniego powiadomienia, wszelkich zmian, które uzna za stosowne w celu ulepszenia swoich produktów. Rysunki i opisy zawarte w niniejszej instrukcji nie są zobowiązujące i mają charakter przykładowy.