

MANUALE D'USO

FORNI A MICROONDE

IT

INSTRUCTION MANUAL

MICROWAVE OVENS

EN

MANUEL D'UTILISATION

FOURS A MICRO-ONDES

FR

GEBRAUCHSANWEISUNG

MIKROWELLENHERD

DE

GEBRUIKSAANWIJZING

MAGNETRON OVEN

NL

MANUAL DE USO

HORNOS MICROONDAS

ES

MANUAL DE UTILIZAÇÃO

FORNOS MICROONDAS

PT

РУКОВОДСТВО ПО ЭКСПЛУАТАЦИИ

МИКРОВОЛНОВАЯ ПЕЧЬ

RU

INSTRUKCJA UŻYTKOWNIKA

KUCHENKA MIKROFALOWA

PL

MOE25X



ITALIANO

Gentile Cliente, desideriamo ringraziarla per la fiducia accordataci.

Scegliendo un nostro prodotto, Lei ha optato per soluzioni in cui la ricerca estetica, abbinata ad una progettazione tecnica innovativa, offre oggetti unici che diventano elementi d'arredo.

AugurandoLe di apprezzare appieno le funzionalità del Suo elettrodomestico, Le porgiamo i nostri più cordiali saluti.

ENGLISH

Dear customer, we would like to thank you for your confidence in us.

By choosing one of our products, you have opted for solutions where research for beauty meets innovative technical design to provide unique objects which become pieces of furniture.

We hope you get the most out of your household appliance.

Kindest regards.

FRANÇAIS

Cher Client, nous souhaitons vous remercier pour la confiance que vous nous accordez.

En choisissant l'un de nos produits, vous avez opté pour des solutions dont la recherche esthétique, associée à une conception technique innovante, offre des objets uniques qui deviennent des éléments de décoration. Tout en vous souhaitant d'apprécier pleinement les fonctions de votre appareil électroménager, nous vous présentons nos salutations les plus cordiales.

DEUTSCH

Sehr geehrter Kunde, wir danken Ihnen für Ihr Vertrauen.

Mit der Wahl eines unserer Produkte haben Sie sich für Lösungen entschieden, deren Ästhetik und innovativer technischer Entwurf Einrichtungsgegenstände von besonderem Design schaffen.

In der Hoffnung, dass Sie die Funktionen Ihres Haushaltsgerätes voll und ganz genießen und schätzen werden, verbleiben wir mit freundlichen Grüßen.

NEDERLANDS

Geachte klant, we danken u hartelijk voor het in ons gestelde vertrouwen.

Door voor een van onze producten te kiezen hebt u gekozen voor oplossingen met een esthetiek en innovatief technisch ontwerp die resulteren in unieke voorwerpen die een onderdeel van uw meubilair zullen worden.

We hopen dat u de functionaliteiten van uw huishoudtoestel ten volle zal waarderen.

Met hoogachting

ESPAÑOL

Estimado Cliente, deseamos darle las gracias por la confianza que ha depositado en nosotros.

Al elegir uno de nuestros productos, usted ha optado por soluciones en que la búsqueda estética, combinada con una proyectación técnica innovadora, ofrece objetos únicos que se convierten en elementos de decoración.

Deseándole que pueda apreciar plenamente las funcionalidades de su electrodoméstico, le enviamos nuestros saludos más cordiales.

PORTUGUÊS

Caro Cliente, queremos agradecer-lhe pela confiança que em nós deposita.

Ao escolher um produto nosso, optou por soluções em que a procura estética, combinada com uma concepção técnica inovadora, oferece objetos únicos que se transformam em elementos de decoração. Desejando-lhe que desfrute totalmente das funcionalidades do seu eletrodoméstico, enviamos-lhe os nossos mais sinceros cumprimentos.

РУССКИЙ

Уважаемый клиент! Благодарим вас за оказанное нам доверие.

Приобретенная вами продукция нашей марки предоставляет решения, в которых изысканная эстетика в сочетании с инновационным техническим дизайном воплощена в уникальные изделия, идеально сочетающиеся с элементами интерьера.

Надеемся, что вы в полной мере оцените разнообразные функции вашего электроприбора. Выражаем вам наше глубокое уважение.

POLSKI

Szanowni Klienci, dziękujemy za okazane nam zaufanie.

Wybierając jeden z naszych produktów, wybrali Państwo rozwiązanie, które łącząc walory estetyczne z innowacyjnym wzornictwem technicznym, oferuje unikatowe przedmioty wyposażenia wnętrz.

Mamy nadzieję, że będą Państwo mogli w pełni korzystać z funkcjonalności tego urządzenia.

Serdecznie pozdrawiamy.

Spis treści

1 Instrukcje	180
1.1 Ogólne zalecenia na temat bezpieczeństwa	180
1.2 Instrukcje dotyczące korzystania z mikrofal	181
1.3 Zmniejszenie ryzyka obrażeń ciała osób Instalacja uziemiająca	183
1.4 Odpowiedzialność producenta	183
1.5 Przeznaczenie urządzenia	184
1.6 Tabliczka znamionowa	184
1.7 Utylizacja	184
1.8 Niniejsza instrukcja obsługi	185
1.9 Jak czytać instrukcję obsługi	185
2 Opis	186
2.1 Nazwy części kuchenki i akcesoriów	186
2.2 Dane techniczne	187
3 Użytkowanie	188
3.1 Instalacja talerza obrotowego	188
3.2 Naczynia	188
3.3 Materiały, które można stosować w kuchenke mikrofalowej	189
3.4 Materiały, których należy unikać w kuchenke mikrofalowej	190
3.5 Instrukcja obsługi	190
4 Czyszczenie i konserwacja	198
4.1 Instrukcje	198
5 Instalacja	199
5.1 Instalacja na blacie	199

Zaleca się uważne przeczytanie niniejszej instrukcji, która zawiera wszystkie wskazówki dotyczące zachowania estetyki i funkcjonalności urządzenia.

Więcej informacji o produkcie: www.smeg.com



1 Instrukcje

WAŻNE ZALECENIA NA TEMAT BEZPIECZEŃSTWA ZAPOZNAĆ SIĘ UWAGAŃ I ZACHOWAĆ DO WGLĄDU W PRZYSZŁOŚCI.

1.1 Ogólne zalecenia na temat bezpieczeństwa

Ryzyko obrażeń ciała

- **OSTRZEŻENIE:** W przypadku uszkodzenia drzwiczek lub uszczelki drzwiczek, nie wolno używać kuchenki do momentu jej naprawy przez wykwalifikowaną osobę.
- **OSTRZEŻENIE:** Wykonywanie wszelkich napraw lub czynności serwisowych obejmujących zdjęcie obudowy zabezpieczającej przed promieniowaniem mikrofalowym przez osoby inne niż wykwalifikowany personel jest niebezpieczne.
- **OSTRZEŻENIE:** Nie należy podgrzewać płynów ani żywności w szczelnie zamkniętych pojemnikach, gdyż grozi to ich wybuchem.
- **OSTRZEŻENIE:** Podczas użytkowania urządzenia i jego dostępne części bardzo się nagrzewają.
- Nigdy nie dotykać elementów grzejnych podczas użytkowania.
- Trzymać dzieci poniżej ósmego roku życia w bezpiecznej odległości, jeżeli nie znajdują się one pod stałym nadzorem.
- Niniejsze urządzenie może być używane przez dzieci w wieku co najmniej 8 lat oraz przez osoby o ograniczonej sprawności fizycznej i psychicznej lub bez doświadczenia w obsłudze urządzeń elektrycznych, o ile są one nadzorowane lub poinstruowane przez dorosłych, którzy są odpowiedzialni za ich bezpieczeństwo.
- Dzieci nie mogą nigdy bawić się urządzeniem.
- Urządzenie nie może być nigdy czyszczone przez dzieci bez nadzoru.
- Wyłączyć urządzenie natychmiast po użyciu.
- W przypadku wydostawania się dymu należy wyłączyć lub odłączyć urządzenie od zasilania i pozostawić drzwiczki zamknięte, aby zdusić ewentualne płomienie.
- Nigdy nie podejmować prób gaszenia płomieni lub ognia wodą.
- Zlecić wykwalifikowanemu personelowi przeprowadzenie instalacji i interwencji pomocniczych, zgodnie z obowiązującymi normami.
- Nie modyfikować tego urządzenia.
- Nie wprowadzać spiczastych



metalowych przedmiotów (sztućców ani przyborów kuchennych) do otworów w urządzeniu.

- Nie podejmować prób naprawy urządzenia samodzielnie lub bez interwencji wykwalifikowanego technika.
- Jeżeli kabel zasilający jest uszkodzony, należy natychmiast skontaktować się z działem wsparcia technicznego, który dokona jego wymiany.

Ryzyko uszkodzenia urządzenia

- Nie używać ściernych ani żrących detergentów na częściach szklanych (np. produkty w proszku, odplamiacze i metalowe gąbki).
- Użyć drewnianych lub plastikowych przyborów.
- Nie używać strumienia pary do czyszczenia urządzenia.
- Nie zatykać otworów wentylacyjnych i szczelin odprowadzających ciepło.
- Nigdy nie pozostawiać urządzenia bez nadzoru podczas operacji gotowania potraw, z których może wydzielać się tłuszcz lub olej.
- Pod żadnym pozorem nie używać urządzenia do ogrzewania pomieszczeń.
- Nie układać żadnych ciężarów ani nie siadać na otwartych drzwiach urządzenia.
- Uważać, aby żadne przedmioty nie utknęły w drzwiach.

1.2 Instrukcje dotyczące korzystania z mikrofal

- Sprawdzić urządzenie wizualnie podczas gotowania potraw w plastikowych lub papierowych pojemnikach.
- Kuchenki mikrofalowej należy używać wyłącznie do przygotowywania potraw do spożycia. Inne rodzaje zastosowań są surowo zabronione (np. suszenie odzieży, podgrzewanie kapci, gąbek, mokrych ściereczek itp., odwadnianie żywności), ponieważ mogą one prowadzić do ryzyka obrażeń lub pożaru.
- Urządzenie należy stale czyścić i usuwać wszelkie pozostałości jedzenia.
- Nie używać kuchenki mikrofalowej do suszenia żywności.
- Nie używać kuchenki mikrofalowej do podgrzewania olejów ani do smażenia.
- Nie używać urządzenia do podgrzewania żywności ani napojów zawierających alkohol.
- Żywności dla niemowląt nie należy podgrzewać w szczelnych pojemnikach. Zdjąć pokrywkę lub smoczek (w przypadku butelek dla niemowląt). Zawsze sprawdzać temperaturę produktu po zakończeniu podgrzewania,



Instrukcje

nie powinna być ona zbyt wysoka. Aby uzyskać równomierną temperaturę i uniknąć poparzenia, zawartość należy zamieszać lub wstrząsnąć.

- Nie podgrzewać jajek w skorupkach ani całych jajek na twardo; mogą eksplodować nawet po zakończeniu procesu podgrzewania.
- Przed gotowaniem potraw z twardą skórką (np. ziemniaki, jabłka itp.) należy nakłuć skórę.
- Nie podgrzewać żywności zawartej w opakowaniach z żywnością.
- Nie używać funkcji mikrofali, gdy kuchenka jest pusta.
- Używać naczyń i przyborów kuchennych odpowiednich do użytku w kuchenke mikrofalowej.
- Nie używać pojemników aluminiowych do gotowania potraw.
- Nie używać naczyń z metalowymi dekoracjami (pozlacanych lub srebrnych).
- Urządzenie działa w paśmie ISM 2,4GHz.
- Zgodnie z przepisami dotyczącymi kompatybilności elektromagnetycznej, urządzenie należy do grupy 2 i klasy B (EN 55011).

Instrukcje użytkowania urządzeń stacjonarnych i urządzeń do zabudowy, które są używane na wysokości 900 mm nad podłogą lub powyżej oraz które posiadają odłączany talerz obrotowy określają, że podczas wyjmowania pojemników z urządzenia należy zachować ostrożność, aby nie przemieścić talerza obrotowego. Nie dotyczy to urządzeń z poziomymi drzwiczkami na zawiasach.

Niniejsze urządzenie jest zgodne z aktualnie obowiązującymi normami i dyrektywami dotyczącymi bezpieczeństwa i kompatybilności elektromagnetycznej. Zaleca się jednak, aby osoby noszące rozrusznik serca zachowywały minimalną odległość 20-30 cm pomiędzy działającą kuchenką mikrofalową a rozrusznikiem. Aby uzyskać więcej informacji należy skontaktować się z producentem rozrusznika serca.



1.3 Zmniejszenie ryzyka obrażeń ciała osób Instalacja uziemiająca



Napięcie Niebezpieczeństwo porażenia prądem

- Zagrożenie porażeniem prądem elektrycznym. Dotknięcie niektórych elementów wewnętrznych może spowodować poważne obrażenia ciała lub śmierć. Nie demontować tego urządzenia.
- Ryzyko porażenia prądem elektrycznym
- Niewłaściwe użycie instalacji uziemiającej może prowadzić do porażenia prądem.
- Nie podłączać wtyczki do gniazdka, dopóki urządzenie nie zostanie właściwie zainstalowane i uziemione.
- Urządzenie należy uziemić. W przypadku zwarcia obwodu elektrycznego uziemienie zmniejsza ryzyko porażenia prądem poprzez zapewnienie przewodu odprowadzającego dla prądu.
- Urządzenie wyposażone jest w przewód z uziemieniem i wtyczką uziemiającą. Wtyczkę należy podłączyć do prawidłowo zainstalowanego i uziemionego gniazdka.
- W przypadku niezrozumienia instrukcji dotyczących uziemienia lub wątpliwości, czy urządzenie zostało odpowiednio uziemione należy skonsultować się z wykwalifikowanym elektrykiem lub serwisantem.
- W przypadku konieczności zastosowania przedłużacza należy stosować wyłącznie przedłużacz 3-żyłowy.

1. Urządzenie wyposażone jest w krótki przewód zasilający w celu uniknięcia ryzyka zaplątania lub potknięcia się o długi przewód.
2. W przypadku stosowania długiego przewodu lub przedłużacza:
 - Parametry elektryczne dostępnego na rynku przedłużacza powinny być przynajmniej tak samo wysokie jak parametry elektryczne urządzenia.
 - Przedłużacz powinien zawierać przewód 3-żyłowy.
 - Długi przewód należy ułożyć w taki sposób, aby nie zwisał poza blat lub stół, gdzie może zostać pociągnięty przez dzieci lub w który można się niechcący zaplątać.

1.4 Odpowiedzialność producenta

Producent zrzeka się wszelkiej odpowiedzialności za obrażenia osób lub uszkodzenia mienia spowodowane przez:

- Użycie urządzenia odmienne od przewidzianego;
- Nieprzestrzeganie zaleceń instrukcji obsługi;
- Manipulowanie przy jakiegokolwiek części urządzenia;
- Stosowanie nieoryginalnych części zamiennych.



Instrukcje

1.5 Przeznaczenie urządzenia

- Niniejsze urządzenie jest przeznaczone do gotowania potraw w warunkach domowych. Każde inne użycie jest uważane za niewłaściwe. Nie można go używać:
 - w kuchniach dla pracowników, sklepach, biurach i innych miejscach pracy.
 - w gospodarstwach/obiektach agroturystycznych.
 - przez gości w hotelach, motelach i obiektach oferujących usługi hotelarskie.
 - w obiektach typu bed and breakfast.
- Urządzenie nie zostało zaprojektowane do działania z zewnętrznymi minutnikami lub z systemami zdalnego sterowania.

1.6 Tabliczka znamionowa

- Tabliczka znamionowa zawiera dane techniczne, numer seryjny i markę urządzenia. Pod żadnym pozorem nie usuwać tabliczki znamionowej.

1.7 Utylizacja



Niniejsze urządzenie należy utylizować oddzielnie w stosunku do innych odpadów (Dyrektywy 2002/95/WE, 2002/96/WE, 2003/108/WE). Urządzenie nie zawiera substancji w ilościach wystarczających do uznania ich za niebezpieczne dla zdrowia i środowiska, zgodnie z obowiązującymi dyrektywami europejskimi.



Napięcie

Niebezpieczeństwo porażenia prądem

- Odłączyć główne zasilanie.
- Odłączyć kabel zasilający od układu elektrycznego.

W celu utylizacji urządzenia:

- Przeciąć kabel zasilający i usunąć go wraz z wtyczką (jeżeli jest obecna).
- Dostarczyć urządzenie do odpowiedniego centrum recyklingu zużytego sprzętu elektrycznego i elektronicznego lub zwrócić je sprzedawcy detalicznemu przy zakupie równoważnego produktu, w stosunku jeden do jednego.

Nasze urządzenia są pakowane w materiały nie zanieczyszczające środowiska i nadające się do recyklingu.

- Dostarczyć materiały opakowaniowe do odpowiedniego centrum recyklingu.



Plastikowe opakowanie

Niebezpieczeństwo uduszenia

- Nie pozostawiać opakowania ani żadnej jego części bez nadzoru.
- Nie pozwalać dzieciom bawić się plastikowymi torebkami opakowaniowymi.



1.8 Niniejsza instrukcja obsługi

Niniejsza instrukcja obsługi jest integralną częścią urządzenia i dlatego musi być przechowywana w całości i dostępna dla użytkownika przez cały okres użytkowania urządzenia.

- Przeczytać uważnie niniejszą instrukcję obsługi przed użyciem urządzenia.

1.9 Jak czytać instrukcję obsługi

W niniejszej instrukcji obsługi zastosowano następujące konwencje czytania:

Instrukcje



Ogólne informacje dotyczące niniejszej instrukcji obsługi, bezpieczeństwa i ostatecznej utylizacji.

Opis



Opis urządzenia i jego akcesoriów.

Użytkowanie



Informacje dotyczące użytkowania urządzenia i jego akcesoriów, porady dotyczące gotowania.

Czyszczenie i konserwacja



Informacje dotyczące prawidłowego czyszczenia i konserwacji urządzenia.

Instalacja



Informacje dla wykwalifikowanego technika: Instalacja, obsługa i przegląd.



Instrukcje bezpieczeństwa



Informacja



Porada

1. Użyć sekwencji instrukcji.

- Instrukcja jednorazowego użytku.



2 Opis

2.1 Nazwy części kuchenki i akcesoriów

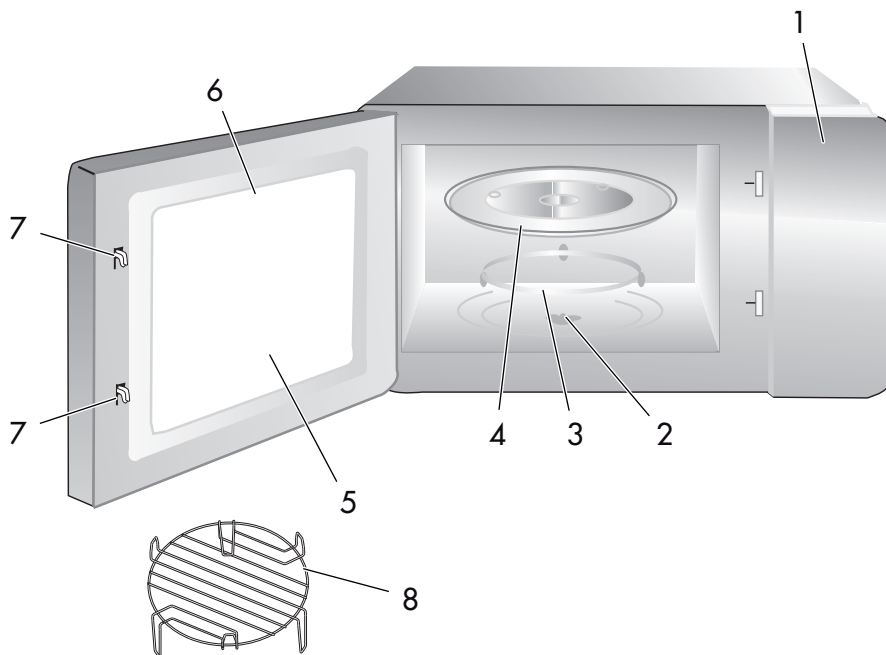

1 Panel sterowania

2 Wałek talerza obrotowego

3 Zespół pierścienia talerza obrotowego

4 Szklany talerz

5 Okienko obserwacyjne

6 Zespół drzwiczek

7 System blokady bezpieczeństwa

8 Ruszt do grillowania (Może być używany tylko dla funkcji grilla i musi być umieszczony na szklanym talerzu)



2.2 Dane techniczne

Model:	MOE25X
Napięcie znamionowe:	230V~50 Hz
Znamionowa moc wejściowa (mikrofalą):	1450 W
Znamionowa moc wyjściowa (mikrofalowa):	900 W
Znamionowa moc wejściowa (grill):	1100 W
Pojemność kuchenki:	25 L
Średnica talerza obrotowego:	Ø 315 mm
Wymiary zewnętrzne:	514x428x304 mm
Masa netto:	Ok. 16,2 kg



3 Użytkowanie

Wyjąć kuchenkę i wszystkie pozostałe akcesoria z opakowania oraz wnętrza kuchenki.

Kuchenka dostarczana jest z następującymi akcesoriami:

- Szklany talerz
- Zespół pierścienia talerza obrotowego
- Instrukcja obsługi.

3.1 Instalacja talerza obrotowego

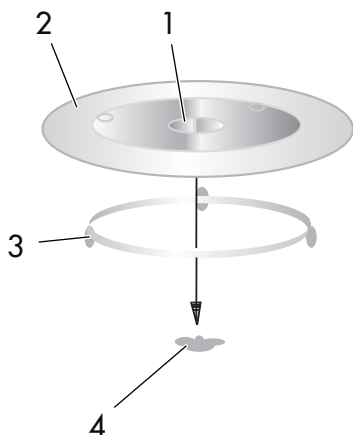

1. Piasta (spód)
2. Szklany talerz
3. Wałek talerza obrotowego
4. Zespół pierścienia talerza obrotowego

- Nigdy nie ustawiać szklanego talerza do góry nogami. Nigdy nie należy blokować ruchów szklanego talerza.
- Podczas gotowania należy zawsze używać zarówno szklanego talerza, jak i zespołu pierścienia talerza obrotowego.
- Podczas gotowania wszelką żywność oraz pojemniki spożywcze należy zawsze umieszczać na szklanym

talerzu.

- W przypadku pęknięcia lub stłuczenia talerza szklanego lub zespołu pierścienia talerza obrotowego należy skontaktować się z najbliższym autoryzowanym centrum serwisowym.

3.2 Naczynia



Uwaga

Ryzyko poważnych obrażeń ciała

wykonywanie wszelkich napraw lub czynności serwisowych obejmujących zdjęcie obudowy zabezpieczającej przed promieniowaniem mikrofalowym przez osoby inne niż wykwalifikowany personel jest niebezpieczne.

Patrz instrukcje na „Materiały, które można stosować w kuchenke mikrofalowej”.

Użycie niektórych niemetalowych naczyń w kuchenke mikrofalowej może być niebezpieczne. W razie wątpliwości można wykonać test naczynia, przeprowadzając poniższą procedurę.

Test naczynia:

1. Napełnić pojemnik nadający się do użytku w kuchenkach mikrofalowych 1 szklanką zimnej wody (250 ml) i ustawić obok testowanego naczynia.
2. Włączyć urządzenie na maksymalną moc na 1 minutę.
3. Ostrożnie dotknąć naczynia. Jeżeli puste naczynie jest ciepłe, nie należy stosować go w mikrofalówce.
4. Nie gotować dłużej niż jedną minutę.



3.3 Materiały, które można stosować w kuchence mikrofalowej

Naczynia	Uwagi
Folia aluminiowa	Tylko ekranowanie z folii aluminiowej. Małych gładkich kawałków można używać do przykrycia cienkich porcji mięsa lub drobiu, aby zapobiec ich przypaleniu. Jeżeli folia znajduje się zbyt blisko ścian kuchenki może wystąpić iskrzenie. Folia powinna znajdować się w odległości co najmniej 2,5 cm od ścian kuchenki.
Formy do zapiekania	Postępować zgodnie z zaleceniami producenta. Dno formy do zapiekania powinno mieć wysokość co najmniej 5 mm nad talerzem obrotowym. Nieprawidłowe użycie może spowodować pęknięcie talerza.
Zastawa obiadowa	Tylko nadający się do zastosowania w kuchence mikrofalowej. Postępować zgodnie z zaleceniami producenta. Nie używać pękniętych ani wyszczerbionych naczyń.
Szkłane stoiki	Zawsze należy usunąć zakrętkę. Stosować wyłącznie do podgrzewania żywności, do momentu ogrzania. Większość szklanych stoików nie jest odporna na wysoką temperaturę, co grozi ich pęknięciem.
Szkłane naczynia	Wyłącznie żaroodporne naczynia do zastosowania w piekarniku. Upewnić się, że nie ma metalowego wykończenia. Nie używać pękniętych ani wyszczerbionych naczyń.
Torby do gotowania w piekarniku	Postępować zgodnie z zaleceniami producenta. Nie zamykać metalowym klipsem. Wykonać otwory umożliwiające odprowadzenie pary.
Talerze i kubki papierowe	Stosować wyłącznie do krótkiego gotowania/podgrzewania. Podczas gotowania nie pozostawiać kuchenki bez nadzoru.
Ręczniki papierowe	Stosować podczas podgrzewania do przykrycia jedzenia w celu pochłaniania tłuszczu. Stosować pod nadzorem wyłącznie do krótkiego gotowania.
Pergamin	Stosować jako przykrycie zapobiegające rozpryskiwaniu lub materiał do owijania podczas gotowania na parze.
Plastik	Tylko nadający się do zastosowania w kuchence mikrofalowej. Postępować zgodnie z zaleceniami producenta. Powinien być oznaczony informacją „Można stosować w kuchence mikrofalowej”. Niektóre plastikowe naczynia miękną wraz z ogrzewaniem się znajdującego się w nich jedzenia. „Torebki do gotowania” i szczelnie zamknięte torebki plastikowe należy rozszczelnić, nakłuć lub zapewnić wentylację, zgodnie z informacją na opakowaniu.
Plastikowa folia spożywcza	Tylko nadający się do zastosowania w kuchence mikrofalowej. Stosować do przykrywania jedzenia podczas gotowania, w celu zachowania wilgoci. Nie dopuszczać do kontaktu folii z jedzeniem.
Termometry	Tylko nadające się do zastosowania w kuchence mikrofalowej (termometry do mięs i cukiernicze).
Papier woskowany	Stosować jako przykrycie zapobiegające rozpryskiwaniu lub w celu zachowania wilgoci.



Użytkowanie



3.4 Materiały, których należy unikać w kuchence mikrofalowej

Naczynia	Uwagi
Aluminiowe tacki	Mogą spowodować wyładowania łukowe. Przełożyć jedzenie do naczynia nadającego się do zastosowania w kuchence mikrofalowej.
Pudełka spożywcze z metalowymi uchwytami	Mogą spowodować wyładowania łukowe. Przełożyć jedzenie do naczynia nadającego się do zastosowania w kuchence mikrofalowej.
Metalowe lub wykończone metalem naczynia	Metal osłania żywność przed promieniowaniem mikrofalowym. Metalowe wykończenia mogą spowodować wyładowania łukowe.
Metalowe klipsy zwijane	Mogą spowodować wyładowania łukowe i pożar kuchni.
Papierowe torby	Może spowodować pożar w kuchence.
Pianka z tworzywa sztucznego	W wyniku działania wysokich temperatur pianka z tworzywa sztucznego topi się i powoduje skażenie znajdującego się wewnątrz płynu.
Drewno	Podczas zastosowania w kuchence mikrofalowej drewno wysycha, co grozi jego rozłamaniem lub pęknięciem

3.5 Instrukcja obsługi

Ustawienie zegara

Gdy kuchenka mikrofalowa jest zasilana, na ekranie pojawi się „0:00”, brzęczyk wyda pojedynczy sygnał.

1. Nacisnąć raz **Clock/Timer**, aby wybrać funkcję zegara, cyfry godzin zaczną migać.
2. Obrócić  aby dostosować cyfry godzin, wprowadzony czas powinien mieścić się w zakresie 0-23.
3. Nacisnąć **Clock/Timer**, cyfry minut zaczną migać.
4. Obrócić  aby dostosować cyfry minut, wprowadzony czas powinien mieścić się w zakresie 0-59.

5. Nacisnąć **Clock/Timer** aby zakończyć ustawianie zegara. „:” zacznie migać i zacznie świecić czas.



- 1) Jeżeli zegar nie jest ustawiony, po włączeniu zasilania nie będzie działać.
- 2) Naciśnięcie przycisku **Stop/Clear**, podczas procesu ustawiania zegara spowoduje automatyczne przywrócenie poprzedniego stanu kuchenki.



Gotowanie w kuchenke mikrofalowej

1. Nacisnąć raz **Microwave**, na ekranie pojawi się „90W”.

2. Nacisnąć **Microwave** dla czasów lub

obrócić , aby wybrać pożądaną moc, a po każdym dodatkowym naciśnięciu wyświetli się „90W”, „270W”, „450W”, „720W” lub „900W”. Następnie nacisnąć **Start/+30Sec./Confirm**, aby

potwierdzić i obrócić , aby ustawić czas gotowania od 0:05 do 95:00.

3. Nacisnąć ponownie

Start/+30Sec./Confirm, aby rozpocząć gotowanie.

Przykład: W przypadku zamiaru użycia mocy mikrofal do gotowania przez 20 minut, można obsługiwać kuchenkę w następujący sposób:

1. Nacisnąć raz **Microwave**, na ekranie pojawi się „90W”.

2. Nacisnąć ponownie **Microwave** lub

obrócić , aby wybrać tryb średnio niski.

3. Nacisnąć **Start/+30Sec./Confirm**, aby potwierdzić, a na ekranie pojawi się „270W”.

4. Obrócić , aby wyregulować czas gotowania, aż kuchenka wyświetli „20:00”.

5. Nacisnąć **Start/+30Sec./Confirm**, aby rozpocząć gotowanie.



Wielkości skokowe regulacji czasu przelotnika programatora są następujące:

- 0-1 min: 5 sekund
- 1-5 min: 10 sekund
- 5-10 min: 30 sekund
- 10-30 min: 1 minuta
- 30-95 min: 5 minut

Microwave Instrukcje dotyczące nakładki

Numer porządkowy	Wskazanie	Moc mikrofal	Moc grilla
1	90 W	10%	
2	270 W	30%	
3	450 W	50%	
4	720 W	80%	
5	900 W	100%	



Użytkowanie

Grill lub Combi. Gotowanie

1. Nacisnąć raz **Grill/Combi**, dioda LED wyświetli „G”.

2. Nacisnąć **Grill/Combi** dla czasów lub

obrócić , aby wybrać pożądaną moc, a „G”, „C-1” lub „C-2” będą wyświetlane po każdym dodatkowym naciśnięciu. Następnie nacisnąć **Start/+30Sec./Confirm**, aby

potwierdzić i obrócić , aby ustawić czas gotowania od 0:05 do 95:00.

3. Nacisnąć ponownie

Start/+30Sec./Confirm, aby rozpocząć gotowanie.

Przykład: W przypadku zamiaru wykorzystania mocy mikrofal 55% i mocy grilla 45% (C-1) do gotowania przez 10 minut, możliwa jest obsługa kuchenki w następujący sposób.

1. Nacisnąć raz **Grill/Combi**, na ekranie pojawi się „G”.

2. Nacisnąć **Grill/Combi** ponownie lub

obrócić , aby wybrać tryb combi 1.

3. Nacisnąć **Start/+30Sec./Confirm** aby potwierdzić, a na ekranie pojawi się „C-1”.

4. Obrócić , aby wyregulować czas gotowania, aż kuchenka wyświetli „10:00”.

5. Nacisnąć **Start/+30Sec./Confirm**, aby rozpocząć gotowanie.

Grill/Combi. Instrukcje dotyczące nakładki

Numer porządkowy	Wskazanie	Moc mikrofal	Moc grilla
1	G	0%	100%
2	C-1	55%	45%
3	C-2	36%	64%



Szybki start

1. W stanie oczekiwania nacisnąć **Start/+30Sec./Confirm** , aby rozpocząć pieczenie z mocą 100%, każde dodatkowe naciśnięcie wydłuży czas pieczenia o 30 sekund, aż do 95 minut.
2. W trybie mikrofal, grilla, kombi, gotowania lub rozmrażania czasowego każde naciśnięcie **Start/+30Sec./Confirm** może wydłużyć czas gotowania o 30 sekund.
3. W stanie oczekiwania obrócić  w lewo, aby ustawić czas gotowania przy 100% mocy mikrofal, a następnie nacisnąć **Start/+30Sec./Confirm** , aby rozpocząć gotowanie.

Rozmrażanie na podstawie wagi

1. Nacisnąć **Weight Defrost**, jednokrotnie, a na wyświetlaczu pojawi się „DEF1”.
2. Obrócić  , aby wybrać wagę żywności w zakresie od 100 do 2000 g.
3. Nacisnąć **Start/+30Sec./Confirm** , aby rozpocząć rozmrażanie.

Rozmrażanie na podstawie czasu

1. Nacisnąć **Time Defrost**, dwukrotnie, a na wyświetlaczu kuchenki pojawi się „DEF2”.
2. Obrócić  , aby wybrać czas rozmrażania. Maksymalny czas to 95 minut.
3. Nacisnąć **Start/+30Sec./Confirm** , aby rozpocząć rozmrażanie.

Minutnik kuchenny

1. Nacisnąć **Clock/Timer** jednokrotnie, ekran wyświetli 00:00.
2. Obrócić  , aby wprowadzić prawidłowy czas. (Maksymalny czas gotowania to 95 minut.)
3. Nacisnąć **Start/+30Sec./Confirm** , aby potwierdzić ustawienie.
4. Po upływie czasu na minutniku kuchennym brzęczyk zadzwoni 5 razy. Jeżeli zegar został ustawiony (system 24-godzinny), na ekranie pojawi się aktualna godzina.



Czas kuchenny różni się od systemu 24-godzinnego. Minutnik kuchenny to minutnik.





Użytkowanie



Gotowanie wielosekcyjne

Do gotowania można ustawić maksymalnie 2 sekcje. W przypadku gotowania wielosekcyjnego, jeżeli jedna sekcja przeprowadza rozmrażanie, należy je umieścić w pierwszej sekcji.



Przykład: W przypadku zamiaru rozmrażania żywności przez 5 minut, a następnie jej gotowania z mocą mikrofal ustawioną na 80% przez 7 minut, należy postępować w następujący sposób:

1. Nacisnąć raz **Time Defrost** , a na wyświetlaczu kuchenki pojawi się „0:00”.
2. Obrócić  , aby wybrać czas rozmrażania, aż do wyświetlenia „5:00”.
3. Nacisnąć raz **Microwave** , na ekranie pojawi się „90W”.
4. Nacisnąć **Microwave** ponownie lub obrócić  , aby wybrać 270W.
5. Nacisnąć **Start/+30Sec./Confirm** , aby potwierdzić, a na ekranie pojawi się „270W”.
6. Obrócić  , aby wyregulować czas gotowania, aż kuchenka wyświetli „7:00”.
7. Nacisnąć **Start/+30Sec./Confirm** , aby rozpocząć gotowanie, a sygnał dźwiękowy rozlegnie się jeden raz dla pierwszej sekcji, czas rozmrażania będzie odliczany; brzęczyk ponownie wyda dźwięk rozpoczynając drugie gotowanie. Po zakończeniu gotowania brzęczyk wyda dźwięk pięć razy.

Automatyczny wybór menu

1. Obrócić  w prawo, aby wybrać menu, a na wyświetlaczu pojawi się oznaczenie od „A-1” do „A-10”, co oznacza pizza, mięso, warzywa, makaron, prażona kukurydza.
2. Nacisnąć **Start/+30Sec./Confirm** , aby potwierdzić.
3. Obrócić  , aby wybrać domyślną wagę jako wykres menu.
4. Nacisnąć **Start/+30Sec./Confirm** , aby rozpocząć gotowanie.

Przykład: W przypadku zamiaru użycia „Auto Menu” do pieczenia ryby dla 350 g.

1. Obrócić  w prawo, aż do wyświetlenia „A-4”s.
2. Nacisnąć **Start/+30Sec./Confirm** , aby potwierdzić.
3. Obrócić  , aby wybrać wagę ryby, aż do wyświetlenia „350”.
4. Nacisnąć **Start/+30Sec./Confirm** , aby rozpocząć gotowanie.



Procedura automatycznego menu:

Menu	Waga	Wskaźnik
A-1 PIZZA	200 g	200
	400 g	400
A-2 ZIEMNIAKI	200 g	200
	400 g	400
	600 g	600
A-3 MIĘSO	250 g	250
	350 g	350
	450 g	450
A-3 RYBY	250 g	250
	350 g	350
	450 g	450
A-5 WARZYWA	200 g	200
	300 g	300
	400 g	400
A-6 NAPOJE	1 (około 120ml)	1
	2 (około 240ml)	2
	3 (około 360ml)	3
A-7 MAKARON	50 g	50
	100 g	100
A-8 PRAŻONA KUKURYDZA	50 g	50
	100 g	100
A-9 CAKE	1 SZKLANKA	1
A-10 KURCZAK	400 g	400
	600 g	600
	1000 g	1000
	1200 g	1200



Funkcja sprawdzania

1. W trybach gotowania mikrofalowego, grilla i kombinowanego nacisnąć **Microwave** lub **Grill/Combi.**, aktualna moc będzie wyświetlana przez 3 sekundy. Po 3 sekundach kuchenka powróci do poprzedniego stanu.
2. W trybie gotowania nacisnąć **Clock/Timer** aby sprawdzić czas, a będzie on wyświetlany przez 3 sekundy.

Funkcja blokady przed dziećmi

1. Blokowanie: W stanie oczekiwania nacisnąć **Stop/Clear** przez 3 sekundy, rozlegnie się długi sygnał dźwiękowy oznaczający wejście w stan blokady przed dziećmi. Wskaźnik blokady zaświeci się, a na wyświetlaczu pojawi się aktualny czas, jeśli czas został ustawiony, w przeciwnym razie pojawi się „**---**”.
2. Usuwanie blokady: W stanie zablokowanym nacisnąć **Start/+30Sec./Confirm** przez 3 sekundy, rozlegnie się długi sygnał dźwiękowy oznaczający zwolnienie blokady.



Rozwiązywanie problemów

Normalne zjawisko

Kuchenka mikrofalowa zakłóca odbiór telewizora	Odbiornik radiowy lub telewizyjny może być zakłócany przez pracującą kuchenkę mikrofalową. Są to zakłócenia podobne do tych występujących w przypadku drobnego sprzętu gospodarstwa domowego, takiego jak miksery, odkurzacze czy wentylatory elektryczne. Jest to normalne zjawisko
Słabe oświetlenie kuchenki	Podczas gotowania mikrofalowego na niskiej mocy oświetlenie kuchenki może być słabe. Jest to normalne zjawisko.
Para osiadająca na drzwiczkach, gorące powietrze ulatniające się z otworów wentylacyjnych	Podczas gotowania z pożywienia może wydostawać się para. Większość tej pary ulatnia się przez otwory wentylacyjne. Niewielka ilość pary może gromadzić się jednak na ciepłych powierzchniach, jak drzwiczki kuchenki. Jest to normalne zjawisko.
Kuchenka uruchomiona przypadkowo bez żywności w środku.	Niedozwolone jest uruchamianie kuchenki bez żywności w środku. Jest to bardzo niebezpieczne.

Problem	Możliwa przyczyna	Rozwiązanie
Nie można uruchomić kuchenki.	(1) Nieodpowiednio włożony do gniazdka przewód zasilający	Odtłączyć od gniazdka. Następnie podłączyć ponownie po 10 sekundach
	(2) Przepalenie bezpiecznika lub zadziałanie odłącznika.	Wymienić bezpiecznik lub zresetować odłącznik (po naprawieniu przez wyspecjalizowany personel naszej firmy)
	(3) Problemy z gniazdkiem	Wykonać test gniazdka z użyciem innego sprzętu elektrycznego.
Kuchenka nie grzeje.	(4) Drzwiczki są niedomknięte	Domknąć drzwiczki.
Szklany talerz obrotowy wytwarza hałas podczas działania kuchenki mikrofalowej	(5) Zanieczyszczona podstawa rolki i spód kuchenki.	Patrz „Konserwacja kuchenki mikrofalowej”, w celu przeprowadzenia czyszczenia zanieczyszczonych części.



4 Czyszczenie i konserwacja

4.1 Instrukcje

Upewnić się, że urządzenie zostało odłączone od zasilania.

1. Po użyciu należy wyczyścić wnętrze kuchenki delikatnie zwilżoną ściereczką.
2. Akcesoria należy myć normalnie wodą z płynem do mycia.
3. Zabrudzoną ramę drzwiczek oraz uszczelkę i okoliczne elementy należy czyścić dokładnie zwilżoną ściereczką.
4. Nie stosować agresywnych środków ściernych ani ostrych metalowych czyścików do czyszczenia szyby drzwiczek kuchenki, gdyż mogą porysować jej powierzchnię, co może skutkować pęknięciem szkła.
5. Wskazówki na temat czyszczenia — W celu łatwiejszego wyczyszczenia ścianek wnętrza kuchenki, z którymi może stykać się gotowane jedzenie: Umieścić w misce połówkę cytryny, dodać 300 ml wody i podgrzewać na mocy 100% przez 10 minut. Wytrzeć umytą kuchenkę miękką, suchą szmatką.



5 Instalacja

5.1 Instalacja na blacie

Usunąć wszystkie materiały opakowaniowe i akcesoria.

Sprawdzić, czy kuchenka nie ma żadnych uszkodzeń, takich jak wgniecenia lub pęknięte drzwiczki. Nie instalować, jeśli kuchenka jest uszkodzona.

Szafka: Usunąć wszelkie folie ochronne znajdujące się na powierzchni szafki kuchenki mikrofalowej.

Nie usuwać jasnobrązowej płytki mikowej, która jest przymocowana do wnętrza kuchenki w celu ochrony magnetronu.

1. Wybrać równą powierzchnię zapewniającą wystarczającą ilość wolnego miejsca dla otworów wlotowych i/lub wylotowych.

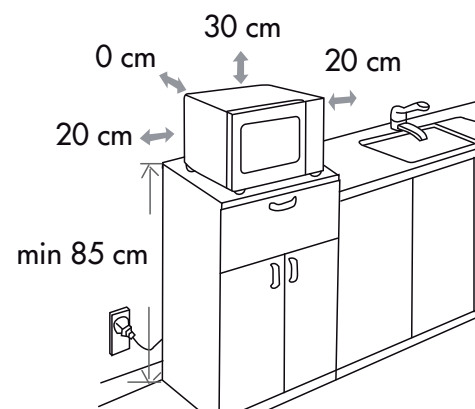

przestrzeni nad kuchenką oraz co najmniej 20 cm wolnej przestrzeni pomiędzy kuchenką a sąsiednimi ścianami.

- Nie wyjmować nóżek z dna kuchenki.
 - Umieścić kuchenkę jak najdalej od odbiorników radiowych i telewizyjnych. Działanie kuchenki mikrofalowej może powodować zakłócenia w odbiorze sygnału radiowego lub telewizyjnego.
2. Podłączyć kuchenkę do standardowego gniazdka domowego. Upewnić się, że napięcie i częstotliwość są takie same jak napięcie i częstotliwość na etykiecie znamionowej.

OSTRZEŻENIE: Nie instalować kuchenki nad płytą kuchenną lub innymi urządzeniami emitującymi ciepło. Jeśli kuchenka zostanie zainstalowana w pobliżu lub nad źródłem ciepła, może ona ulec uszkodzeniu, a gwarancja zostanie unieważniona.



**Wysokie temperatury wewnątrz kuchenki po użyciu
Niebezpieczeństwo poparzenia**

- Zewnętrzne powierzchnie urządzenia podczas pracy mogą się nagrzewać.

- Minimalna wysokość montażu wynosi 85 cm.
- Tylna powierzchnia urządzenia powinna być umieszczona przy ścianie. Pozostawić minimum 30 cm wolnej

Il costruttore si riserva di apportare senza preavviso tutte le modifiche che riterrà utili al miglioramento dei propri prodotti. Le illustrazioni e le descrizioni contenute in questo manuale non sono quindi impegnative ed hanno solo valore indicativo.

The manufacturer reserves the right to make any changes deemed useful for improvement of its products without prior notice. The illustrations and descriptions contained in this manual are therefore not binding and are merely indicative.

Le fabricant se réserve la faculté d'apporter, sans préavis, toutes les modifications qu'il jugera utiles pour l'amélioration de ses produits. Les illustrations et les descriptions figurant dans ce manuel ne sont pas contraignantes et n'ont qu'une valeur indicative.

Der Hersteller behält sich vor, ohne vorherige Benachrichtigung alle Änderungen vorzunehmen, die er zur Verbesserung seiner Produkte für nützlich erachtet. Die in diesem Handbuch enthaltenen Illustrationen und Beschreibungen sind daher unverbindlich und dienen nur zur Veranschaulichung.

De fabrikant behoudt zich het recht voor zonder waarschuwing alle wijzigingen aan te brengen die hij nodig acht om zijn producten te verbeteren. De afbeeldingen en de beschrijvingen die aanwezig zijn in deze handleiding zijn niet bindend, en hebben enkel een aanduidende waarde.

El fabricante se reserva el derecho a aportar sin aviso previo todas las modificaciones que considere útiles para la mejora de sus propios productos. Las ilustraciones y las descripciones contenidas en este manual no comprometen, por tanto, al fabricante y tienen un valor meramente indicativo.

O fabricante reserva-se o direito de efetuar, sem aviso prévio, qualquer modificação que vise o melhoramento dos respetivos produtos. As ilustrações e descrições contidas neste manual, não são, por isso, vinculativas e possuem apenas valor indicativo.

Производитель оставляет за собой право вносить без предупреждения все изменения, которые посчитает полезными для улучшения собственной продукции. Рисунки и описания, содержащиеся в данном Руководстве по эксплуатации, не имеют обязательств и имеют ознакомительный характер.

Producent zastrzega sobie prawo do nanoszenia, bez uprzedniego powiadomienia, wszelkich zmian, które uzna za stosowne w celu ulepszenia swoich produktów. Rysunki i opisy zawarte w niniejszej instrukcji nie są zobowiązujące i mają charakter przykładowy.

SMEG S.p.A.

Via Leonardo Da Vinci, 4
42016 San Girolamo di
Guastalla (RE)
ITALY

www.smeg.com

